

# ZANUSSI

AUTOMATICKÁ PRAČKA  
AUTOMATICKÁ PRÁČKA  
СТИРАЛЬНАЯ МАШИНА  
ZWT 5125 - ZWT 5105

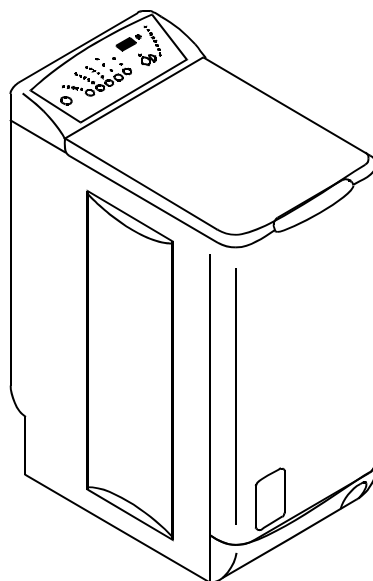

NÁVOD K POUŽITÍ  
NÁVOD NA POUŽÍVANIE  
РУКОВОДСТВО ПО УСТАНОВКЕ И ИСПОЛЬЗОВАНИЮ

# OBSAH

<b>INFORMACE PRO UŽIVATELE</b> .....	3	<b>POKYNY PRO INSTALACI</b> .....	14
<b>Důležitá upozornění</b> .....	3	<b>Upozornění</b> .....	14
Použití .....	3	<b>Technická specifikace</b> .....	14
Nebezpečí zamrznutí .....	3	<b>Instalace</b> .....	15
Likvidace .....	3	Vybalení .....	15
Ochrana životního prostředí .....	3	Umístění .....	15
<b>Popis automatické pračky</b> .....	4	Změna polohy .....	15
Zásuvka dávkovače pracího prostředku .....	4	Vyrovnání na podlaze .....	15
Kontrolní panel .....	4	Přívod vody .....	15
<b>Pracovní postup</b> .....	5	Odpad .....	16
Vkládání prádla .....	5	Elektrické zapojení .....	16
Dávkování pracího prostředku .....	5		
Zapněte pračku .....	5		
Volba požadovaného programu .....	5		
Extra programy .....	5		
Volba teploty .....	5		
Volba rychlosti odstředění nebo funkce "Ticho" .....	5		
Volba požadované funkce .....	6		
Volba funkce "Odložený start" .....	6		
Spuštění programu .....	6		
Činnosti během programu .....	6		
Jak otevřít víko během cyklu programu .....	6		
Jak změnit program během cyklu .....	6		
Jak zrušit program během cyklu .....	6		
Konec programu .....	6		
<b>Tabulka programů</b> .....	8		
<b>Průvodce praním</b> .....	9		
Třídění prádla a jeho příprava pro praní .....	9		
Plnění dle druhu materiálu prádla .....	9		
Prací prostředky a ostatní přísady .....	9		
Mezinárodní značení pro ošetřování prádla .....	10		
<b>Údržba a čištění</b> .....	11		
Odstranění usazenin .....	11		
Skříň pračky .....	11		
Zásuvka dávkovače pracího prostředku .....	11		
Odtokový filtr .....	11		
<b>Jestliže něco nefunguje správně</b> .....	12		
<b>Záruka</b> .....	13		
<b>Servis</b> .....	13		

# A. INFORMACE PRO UŽIVATELE

## 1. DŮLEŽITÁ UPOZORNĚNÍ

Je velice důležité zajistit, aby tento návod k obsluze byl vždy dostupný uživateli tohoto spotřebiče. V případě, že pračka bude prodána, ujistěte se, že tento návod je k ní přiložen, aby se i nový uživatel pračky mohl seznámit s obsluhou a bezpečnostními předpisy.

**Tyto bezpečnostní předpisy byly vypracovány v zájmu vaší bezpečnosti a i k zajištění bezpečnosti pro okolí. Je nutné, aby jste se s těmito bezpečnostními předpisy seznámili ještě před vlastní instalací a používáním. Děkujeme vám za pozornost.**

### 1.1. Použití

- Pračku ihned po doručení na místo určení vybalte nebo nechte případně vybalenou. Zkontrolujte zhruba stav spotřebiče. Je-li spotřebič poškozený, tak vadu zaznamenejte do dodacího listu. Kopii tohoto dokladu si uschovejte.
- Vaše automatická pračka je určena pro použití dospělými osobami. Zajistěte, aby děti tento spotřebič sami neobsluhovali nebo aby ho nepoužívaly ke hraní.
- Nesnažte se změnit parametry tohoto spotřebiče, mohlo by to být pro vás nebezpečné.
- Tento spotřebič je určen pro domácí použití. Nepoužívejte ho pro komerční nebo průmyslové účely a ani pro jiné účely než je určen : tj. praní, máchání a odstřeďování.
- Po každém použití vytáhněte přívodní šňůru ze zásuvky a uzavřete přívod vody.
- V pračce perte pouze prádlo, které je pro tento druh praní určeno. Informace naleznete na informační nášivce každého kusu prádla.
- Spodní prádlo s kosticí, prádlo bez záložky nebo prádlo, které se může zatrhávat v této pračce neperte.
- Nezapomeňte vyjmout z oblečení mince, zavírací špendlíky, šroubky, a podobné předměty před vlastním praním. Mohou způsobit vážná poškození vaší pračky.
- V automatické pračce neperte oděvy, které jsou nasyceny rozpouštědly, alkoholem, trichlorethylenem, a podobnými prostředky pro odstraňování skvrn. Jestliže jste museli takový prostředek použít, tak nechte tyto těkavé látky z oděvu před vložením do pračky vyprchat.
- Malé kousky prádla jako ponožky, pásky, atd., perte v pracích sáčcích nebo je vložte do polštáře.
- Používejte jen doporučená množství pracího prostředku (viz str.5 -Dávkování pracího prostředku).
- Před každým čištěním nebo údržbou pračky ji nezapomeňte odpojit od elektrické sítě.

### 1.2. Nebezpečí zamrznutí

Je-li vaše pračka vystavena teplotám pod bodem mrazu (pod 0°C), postupujte následujícím způsobem:

- Zavřete kohoutek přívodu vody a odšroubujte z něho přívodní hadici.
- Položte konec přívodní vypouštěcí hadice do nádoby položené na zemi.
- Zvolte program Vypouštění a nechte ho celý proběhnout.

- Programátor vypněte otočením do pozice 'OFF' \* nebo stiskněte tlačítko 'On/Off'.
- Vytáhněte přívodní šňůru ze zásuvky.
- Našroubujte zpět přívodní hadici a odpadní hadici vraťte na původní místo.

Provedením těchto kroků zajistíte, že voda, která zůstala v pračce, bude odstraněna a bude tím zabráněno tvorbě ledu nebo námrazy a tím zabráníte případnému poškození pračky.

Až budete pračku opět používat, ujistěte se, že teplota okolí je nad teplotou mrazu (nad 0°C).

### 1.3. Likvidace

Všechny materiály označené symbolem  se mohou recyklovat. Vyhodte je do příslušných kontejnerů ( popř. kontaktujte případně pověřeného správce odpadů) aby mohly být opět zpracovány nebo recyklovány.

Při vyřazení vašeho vysloužilého spotřebiče se ujistěte, že všechny nebezpečné díly jsou nefunkční a nepoužitelné, odřízněte přívodní kabel až u skříně pračky.

Symbol  na výrobku nebo jeho balení udává, že tento výrobek nepatří do domácího odpadu. Je nutné odvézt ho do sběrného místa pro recyklaci elektrického a elektronického zařízení. Zajištěním správné likvidace tohoto výrobku pomůžete zabránit negativním důsledkům pro životní prostředí a lidské zdraví, které by jinak byly způsobeny nevhodnou likvidací tohoto výrobku. Podrobnější informace o recyklaci tohoto výrobku zjistíte u příslušného místního úřadu, služby pro likvidaci domovního odpadu nebo v obchodě, kde jste výrobek zakoupili.

### 1.4. Ochrana životního prostředí

Doporučujeme dodržovat následující rady, jelikož tím ušetříte vodu a energii a tím i přispějete k ochraně životního prostředí:

- Používejte pračku raději zcela naplněnou než poloprázdnou, ale také ji nepřepĺňujte.
- Předpírku nebo namáčení používejte pouze v případě praní velmi zašpiněných oděvů.
- Prací prostředky dávkujte dle tvrdosti použité vody (viz str.5 -Dávkování pracího prostředku), množství prádla a dle stupně jeho zašpinění.

\* dle modelu

## 2. POPIS AUTOMATICKÉ PRAČKY

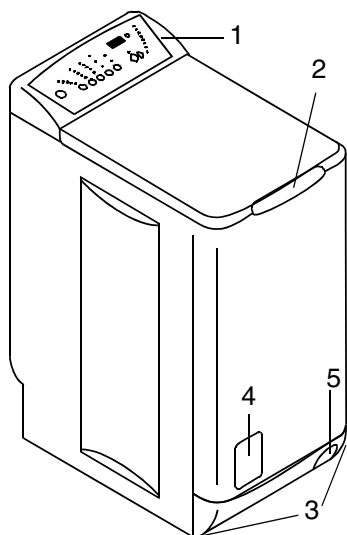

- 1 - ovládací panel
- 2 - madlo víka pračky
- 3 - vyrovnávací nožičky
- 4 - dvířka filtru
- 5 - páčka pro stěhování pračky

### 2.1. Zásuvka dávkovače pracího prostředku

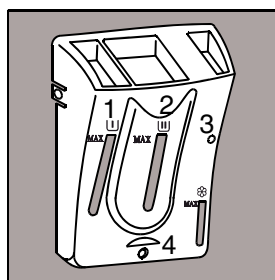

#### Symboly

1 - předpírka

2 - praní

3 - aviváž

(nepřekročte značku MAX !)

4 - přepadový otvor (při přelití množství aviváže nebo bělicího prostředku)

### 2.2. Kontrolní panel

1 - Tlačítko «Zap/Vyp»

2 - Tlačítko «Tkaniny»

3 - Tlačítko «Teplota»

4 - Tlačítko «Rychlost odstředění»

5 - Tlačítko «Funkce»

6 - Tlačítko «Funkce»

7 - Tlačítko «Start/Pauza»

8 - Tlačítko «Odložený start»

9 - Tlačítko «Extra programy»

10 - Kontrolky fáze programu

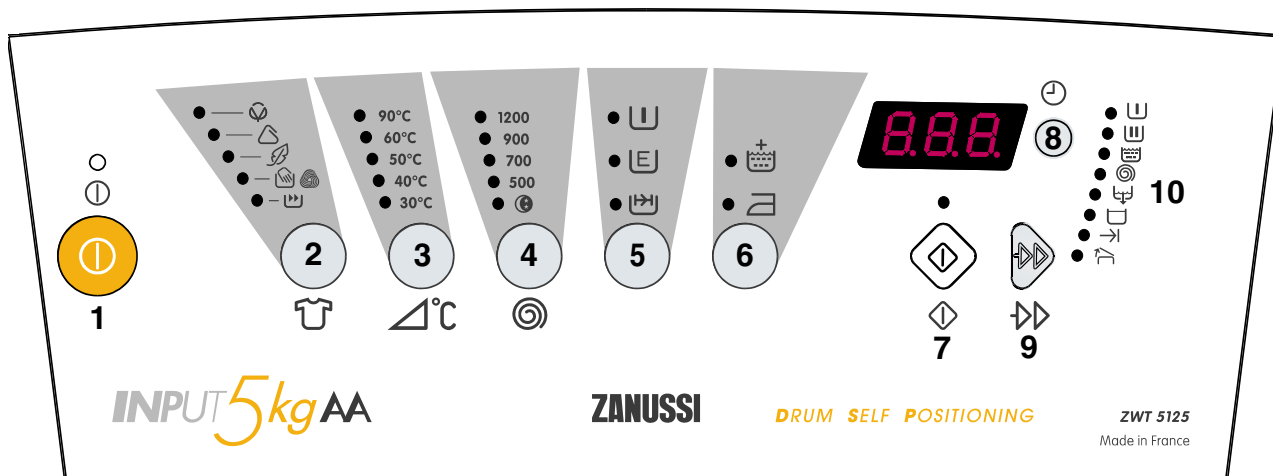

odpovídá modelu : ZWT 5125

## 3. PRACOVNÍ POSTUP

Před prvním použitím pračky doporučujeme, abyste nechali proběhnout 1 cyklus naprázdno a to při 90°C bez použití pracího prostředku. Tím odstraníte případné nečistoty.

### 3.1. Vkládání prádla

- Nadzvedněte víko pračky.
- Otevřete buben stisknutím pojistného kolíku 'A', tím se od sebe oddělí oba díly plnicích dvířek bubnu.
- Vložte prádlo, zavřete buben a víko pračky.

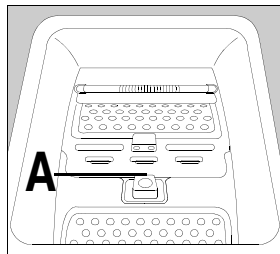

**Pozor:** před uzavřením víka pračky se přesvědčete, že plnicí dvířka pračky jsou pevně uzavřena:

- obě části dvířek jsou spojena,
- pojistný kolík 'A' je vystouplý.

### 3.2. Dávkování pracího prostředku

Množství prášku, které doporučuje jeho výrobce, můžete snížit v případě, že je pračka vybavena systémem '-Direct Spray'-přímé sprchování, tzn. , kdy je nižší spotřeba vody a pracího prostředku

Nasypte dávku pracího prášku do přihrádky praní III. V případě předpírky i do přihrádky předpírka I. V případě potřeby nalijte avivážní prostředek do přihrádky ☼.

Používáte-li různé typy pracích prášků nahlédněte do kapitoly „Prací prostředky a ostatní přísady“ tohoto návodu.

### 3.3. Zapněte pračku

- Stiskem tlačítka Zap/Vyp ① pračku zapnete, dalším stiskem tohoto tlačítka ji vypnete.
- Nad tlačítkem se po stisknutí rozsvítí kontrolka, která po dalším stisknutí zhasne.
- Na displeji se objeví tři pomlčky nebo nula.

### 3.4. Volba požadovaného programu

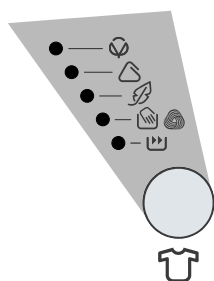

Opakovaným stiskem tohoto tlačítka vyberte požadovaný program. Rozsvítí se kontrolka odpovídající zvolenému programu. Pračka navrhne teplotu a automaticky zvolí hodnotu maximální rychlosti odstředění pro zvolený program. Tyto hodnoty můžete změnit stisknutím příslušných tlačítek.

Kontrolky fází, ze kterých se skládá program, se rozsvítí, kontrolka nad tlačítkem Start/Pauza ◊ začne blikat. Délka programu se objeví na displeji.

### 3.4.1. Extra programy



Stisknutím tlačítka "Extra programy" ⇨ můžete zvolit programy jako Máchání, Odstředování a Vypouštění (viz odstavec 3.6).



### 3.5. Volba teploty

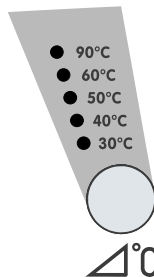

Opakovaným stisknutím tohoto tlačítka můžete zvýšit nebo snížit teplotu, chcete-li prádlo vyprat s jinou teplotou, než je teplota navržená pračkou; příslušná kontrolka se rozsvítí.

Teplotu můžete měnit i během pracích cyklů : v tomto případě pračka znovu začne na začátku cyklu.

### 3.6. Volba rychlosti odstředění nebo funkce "Ticho" ☼

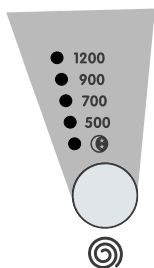

Opakovaným stisknutím tohoto tlačítka můžete změnit rychlost odstředění, chcete-li prádlo odstředít s jinou rychlostí, než je rychlost navržená pračkou; příslušná kontrolka se rozsvítí.

Maximální rychlosti jsou :

- pro bavlnu : 1200 ot/min (ZWT5125), 1000 ot/min (ZWT5105),

- pro syntetické tkaniny, vlnu, ruční praní : 900 ot/min,
- pro jemné prádlo : 700 ot/min.

Poloha "Ticho" ☼ : tato funkce umožňuje tichý průběh pracího cyklu . Pračka neprovádí průběžné ani závěrečné odstředování a zajišťuje optimální výsledky máchání díky přidání několika máchání pro Bavlnu a 1 máchání pro syntetické tkaniny.

Voda z posledního máchání zůstane v pračce, aby se prádlo nezmačkalo, jestliže ho ihned nevyjmete z bubnu. Tato funkce je obzvlášť vhodná pro noční praní.

Na konci cyklu kontrolka Start/Pauza ◊ zhasne, na displeji začne blikat nula a rozsvítí se kontrolka Konec →I, která signalizuje nutnost vypustit vodu z pračky.

K dokončení cyklu musíte nejprve stisknout tlačítko "Extra programy" : na displeji se objeví tři pomlčky. Pak zvolte jednu z následujících možností :

#### • pouze vypouštění :

Zvolte typ prádla tlačítkem Tkaniny ☼ a pak třikrát stiskněte tlačítko "Extra programy" , aby se rozsvítila kontrolka Vypouštění ☼, potom stiskněte tlačítko Start/Pauza ◊.

#### • Vypouštění a odstředování :

Zvolte druh vypraného prádla stisknutím tlačítka Tkaniny ☼, chcete-li, můžete změnit rychlost odstředění. Dvakrát stiskněte tlačítko "Extra programy", aby se rozsvítila kontrolka Odstředění ☼, a pak stiskněte tlačítko Start/Pauza ◊.

## 3.7. Volba požadované funkce

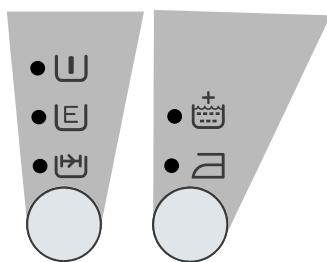

Funkce je nutné zvolit po volbě programu a před stisknutím tlačítka Start/Pauza . Stiskněte požadovaná tlačítka: rozsvítí se příslušná kontrolka. Dalším stisknutím kontrolka zhasne.

• **PŘEDPÍRKA** : zvolte tuto funkci, chcete-li prádlo před hlavním praním ještě přeprat (není možné u pracích cyklů pro vlnu a ruční praní).

Předpírka končí krátkým odstředěním se 650 ot/min u programů pro bavlnu a syntetické tkaniny, u programů pro jemné tkaniny se voda pouze vypustí.

• **ECO** : tuto funkci lze zvolit pro bavlnu a syntetické, normálně nebo nepřilíš špinavé prádlo s prací teplotou 40°C nebo více.

- Volbou teploty 40°C s funkcí ECO prodlouží pračka prací fázi : u programů Bavlna se tím umožní dosažení energetické účinnosti třídy A a pracího výkonu třídy A.

- Volbou teploty 60°C s funkcí ECO klesne prací teplota na asi 40°C u Bavlny a Syntetické : díky delšímu pracímu cyklu budou ale výsledky praní stejné jako u 60°C cyklu, ovšem s nižší spotřebou energie.

- Volbou teploty 95°C s funkcí ECO klesne prací teplota na asi 60°C : díky delšímu pracímu cyklu budou ale výsledky praní stejné jako u 95°C cyklu, ovšem s nižší spotřebou energie.

• **RYCHLÉ PRANÍ** : tato funkce umožňuje zkrácení délky zvoleného pracího cyklu v případě menšího množství prádla při zaručení optimálních pracích výsledků (není možné u pracích cyklů pro vlnu a ruční praní).

Poznámka : Funkce PŘEDPÍRKA, ECO a RYCHLÉ PRANÍ není možné zvolit společně.

• **MÁCHÁNÍ PLUS** : tuto funkci lze zvolit se všemi programy kromě programů pro vlnu a ruční praní. Pračka provede 4 máchání místo 3.

• **SNADNÉ ŽEHLENÍ** : jestliže zvolíte tuto funkci, prádlo se vypere a odstředí šetrným způsobem, aby se nezmačkalo. Pračka navíc provede přídatné máchání u programů pro bavlnu a syntetické. Tuto funkci můžete použít u programů Bavlna a Syntetické.

Díky této funkci je žehlení jednodušší.

## 3.8. Volba funkce "Odložený start"



Chcete-li odložit začátek spuštění cyklu, stiskněte před spuštěním programu opakovaně toto tlačítko k volbě požadované časové prodlevy.

Na displeji se objeví zvolené odložení (max. 23 hod) na 3 vteřiny, pak se opět zobrazí čas programu.

## 3.9. Spuštění programu



Po výběru pracího programu stiskněte tlačítko tlačítka Start/Pauza : příslušná kontrolka přestane blikat a bude svítit pouze kontrolka odpovídající právě probíhající fázi.

Pokud je zvolena funkce "Odložení", začne se odpočítávat nastavený čas.

Na displeji můžete sledovat délku programu nebo zvolený čas odložení.

### 3.9.1. Programové a informační kontrolky

: Předpírka

: Praní

: Máchání

: Odstřed'ování

: Vypouštění

: stop máchání

: Konec

: Okamžité otevření víka

## 3.10. Činnosti během programu

### 3.10.1. Přerušení

Stiskněte tlačítko Start/Pauza . Otevření víka během cyklu je možné, jakmile se rozsvítí kontrolka .

Otevření víka je signalizováno dvojitým klapnutím blokovacího zařízení.

Když zavřete víko a opět stiskněte tlačítko Start/Pauza , pračka bude pokračovat v programu od okamžiku, ve kterém byl program přerušen.

### 3.10.2. Jak změnit program během cyklu

Před provedením jakékoli změny musíte pračku uvést do stavu pauzy stisknutím tlačítka Start/Pauza .

Je možné změnit každou fázi ještě před proběhnutím programu.

Změna typu tkaniny nebo teploty je pochopitelně možná jen během fáze praní.

Po změně programu stiskněte tlačítko Start/Pauza .

### 3.10.3. Jak zrušit program během cyklu



Ke zrušení probíhajícího programu :

- uveďte pračku do stavu pauzy stisknutím tlačítka Start/Pauza ,
- stiskněte opakovaně tlačítko "Extra programy" .

**Poznámka** : když pračku znovu zapnete, stačí ke zrušení předchozího programu stisknout tlačítko Tkaniny a zvolit nový program.

## 3.11. Konec programu

Pračka se automaticky zastaví. Kontrolka Konec svítí. Je možné zaslechnout dvojitě cvaknutí v zámku když se dvířka odjístí.

Jestliže jste zvolili funkci "Stop máchání"\* a nebo funkci "Ticho" , je nutné před otevřením víka vypustit vodu.

\*dle modelu

Stiskem tlačítka Zap/Vyp ① pračku vypněte. Příslušná kontrolka zhasne.

Vyjměte z pračky prádlo.

Otočením bubnu rukou zkontrolujte, zda je zcela prázdný.









Účelem této kontroly je ověřit, zda v pračce náhodou nezůstalo žádné prádlo, protože by se mohlo dalším praním poškodit (např. srazit) nebo by mohlo zbarvit další dávku prádla v bubnu.

Zavřete přívod vody a vytáhněte zástrčku ze zásuvky.

**Poznámka** : doporučujeme nechat víko otevřené, aby pračka mohla větrat.

## 4. PROGRAMOVÁ TABULKA

Následující informace neukazují všechny možnosti, ale pouze ty nejpoužívanější.

Program Druh prádla	Náplň pračky	Možné volby	Teplota °C	Přibližná spotřeba*			
				liters	kWh	min	
<b>BAVLNA</b>  Bílá nebo barevná, např. Normálně zašpiněný pra- covní oděv, povlečení, ubrusy, spodní prádlo a ručníky.	5,0 kg	Předpírka Eco** Rychlé praní Máchání plus Snadné žehlení Ticho	30 - 90***	59	2,00	Hodnota je zobrazena na displeji spotřebiče. Údaje o spotřebě jsou závislé na aktuálních podmínkách.	
<b>SYNTETIKA</b>  Syntetické látky, spodní prádlo, barevné látky, nežehlitelné košile, blů- zy.	2,5 kg		30 - 60	52	1,00		
<b>JEMNÉ PRÁDLO</b>  Pro všechny jemné druhy prádla, např. záclony.	2,5 kg	Předpírka Rychlé praní Máchání plus Ticho	30 - 40	55	0,60		
<b>RUČNÍ PRANÍ/VLNA</b>   Vlna určená pro praní v pračce označená značkou "čistá nesrážlivá střížní vlna vhodná pro praní v pračce" a velmi šetrné praní označené jako "ruční praní".	1,0 kg	Ticho	30 - 40	50	0,40		
<b>KRÁTKÝ CYKLUS</b>  Pouze pro lehce zašpiněné tkaniny s výji- mkou vlny.	2,5 kg		30	40	0,30		
<b>Použití</b>							
<b>Máchání</b>  Tímto programem může být mácháno ruč- ně prané prádlo.				45	0,15		
<b>Odstřed'ování</b>  K provedení odstřed'ování po funkci má- chání stop (Ticho) od 500 do 1200/1000 ot/ min****.				-	0,05		
<b>Vypouštění</b>  Pro vypouštění vody po funkci máchání stop (Ticho).				-	0,01		

\* Spotřeba se týká vyšší teploty pro každý program.

\*\* Tuto funkci nelze použít u programů Bavlna 30°C a programů Syntetické 30°C a 40°C.

\*\*\* Referenční program pro testování dle IEC 456 (60°C program pro bavlnu, funkci ECO) :  
42 L / 0,85 kWh / 141 min.

\*\*\*\* Dle modelu.



## 5. PRŮVODCE PRANÍM

### 5.1. Třídění prádla a jeho příprava na praní

- Prádlo třídíte dle typu a informačních nášivek (viz kapitola 5.4:Mezinárodní značení pro ošetřování prádla):normální prádlo pro intenzivní způsob praní, které vydrží energický způsob praní a odstředování a dále jemné prádlo u kterého způsob praní vyžaduje zvýšenou péči. V případě, že jednotlivé kusy prádla budou z různě náchylných materiálů, pak zvolte pro praní program a teplotu, které odpovídají nejcitlivějšímu kusu prádla.
- Barevné a bílé prádlo perte odděleně. V opačném případě se bílé prádlo může obarvit nebo zešednout.
- Nové barevné prádlo většinou pouští barvu. Perte jej proto poprvé odděleně od ostatních druhů. Dodržujte informace napsané na nášivkách «perte odděleně» nebo «perte několikrát po sobě odděleně».
- Vyprázdněte kapsy a prádlo rozložte.
- Odstraňte všechny uvolněné knoflíky, špendlíky, očka a háčky. Zapněte zipy, utáhněte všechny pásky a tkanice.
- Obráťte naruby vícevrstvé látky (spací pytle, větrovky a bundy, ap.), barevné pletené prádlo a vlnu, a dále i látky zdobené nebo potištěné jen z jedné strany.
- Malé a citlivé kusy prádla (např. ponožky, kravaty, podprsenky, ap.) perte v pracím košíku.
- Se záclonami zacházejte obzvláště pečlivě. Odstraňte z nich zavěšovací háčky a poté je vložte do uzavíratelné sítěky.

### 5.2. Plnění pračky dle druhu prádla

Množství prádla vloženého do pračky nesmí překročit maximální povolenou kapacitu. Druh látky a typ oděvu mají vliv na celkovou kapacitu pračky. Snižte množství prádla pod hranici kapacity, je-li silně zašpiněné nebo vyrobené z froté materiálu.

Ne všechny typy textilií mají stejnou nasákavost a schopnost v sobě držet stejné množství vody. Je proto dobré mít na paměti, že buben pračky by měl být plněn následujícím způsobem:

- bez zvláštního tlaku naplnit celý buben, jedná-li se o bavlnu nebo len a směsné praní,
- do poloviny pro upravenou bavlnu ( např. froté) a syntetická vlákna,
- do jedné třetiny, jedná-li se o velmi jemné prádlo nebo záclony a vlněné materiály.

Při praní směsi prádla zvolte úroveň plnění dle nejcitlivějšího kusu.

### 5.3. Prací prostředky a přísady

Používejte pouze takové prací prostředky, které jsou vhodné pro použití v automatických pračkách. Postupujte dle návodu výrobce konkrétního pracího prostředku a zároveň respektujte pravidla řečená v bodech 2.1 / 3.2 tohoto návodu.

Současné použití různých druhů pracích prostředků nedoporučujeme, mohlo by dojít k poškození prádla. Množství použitého pracího prostředku závisí na množství praného prádla, tvrdosti vody a stupni zašpinění prádla.

Pokud je voda měkká, lehce snižte dávky. Je-li voda vápenitá (doporučujeme použití odvápnovacího prostředku), nebo je prádlo velmi znečištěné či se skvrnami, dávky trochu zvýšte.

Stupeň tvrdosti vody zjistíte u místního vodárenského podniku nebo u jiného kompetentního úřadu.

Prací prostředky v prášku lze použít bez omezení.

Tekuté prací prostředky se nesmějí používat, chcete-li zvolit předpírku. U cyklu bez předpírky je můžete nalít buď do koule, kterou umístíte přímo v bubnu, nebo do komory pro praní; v obou případech je nutné okamžitě spustit prací cyklus.

Prací prostředky v tabletách nebo dávkách je nutné vložit pouze do komory pro praní v násypce na prací prostředky u pračky.

Při ošetřování skvrn před pracím cyklem se řiďte pokyny k použití a dávkování výrobce daného prostředku. Jestliže použijete prací prostředek k ošetření skvrn, je nutné okamžitě spustit prací cyklus.

## 5.4. Mezinárodní značení pro ošetřování prádla

<b>NORMÁLNÍ PRÁDLO</b>						
	perle při 95°C	perle při 60°C	perle při 40°C	perle při 30°C	jemné prádlo perle ručně	neperte
<b>JEMNÉ PRÁDLO</b>						

<b>BĚLÍCÍ PROS-TŘEDEK</b>	Bělící prostředek s obsahem chloru je možno použít (pouze ředěný a za studena)	Nebělte prostředky s obsahem chloru

<b>ŽEHLENÍ</b>	Vysoká teplota (max. 200°C)	Průměrná teplota (max. 150°C)	Nízká teplota (max. 100°C)	Nežehlete

<b>CHEMICKÉ ČIŠTĚNÍ</b>	Ize chemicky čistit za použití všech typů prostředků	Ize chemicky čistit za použití všech typů prostředků (bez trichlorethylenu)	Ize chemicky čistit pouze za použití olejového rozpouštědla a R113	Nelze chemicky čistit

<b>SUŠENÍ</b>	Rozložené na plocho	Na šňůře	Na věšáku		Nesušit v sušičce
				Vysoká teplota	
				Střední teplota	
				Ize sušit v sušičce nebo na ramínku	

## 6. ÚDRŽBA A ČIŠTĚNÍ

Dokud není pračka odpojena od elektrické sítě, neprovádějte žádnou její údržbu.

### 6.1. Odstranění usazenin

Byl-li prací prášek správně dávkován, tak obvykle není nutné odstraňovat nějaké usazeniny.

Je-li nutné tuto operaci provést, pak nepoužívejte žádný žíravý prostředek. V obchodech jsou dostupné prostředky přímo určené pro tento účel. Postupujte dle návodu výrobce tohoto přípravku a zvláště v oblastech týkajících se dávkování a frekvence používání.

### 6.2. Skříň pračky

Skříň pračky omývejte vlažnou vodou a mírným mycím prostředkem. Nikdy nepoužívejte alkohol, rozpouštědla a podobné látky.

### 6.3. Zásuvka dávkovače pracího prostředku

#### Demontáž:

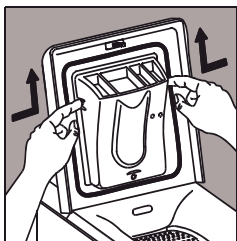

Stiskněte záklapky po obou stranách zásuvky a vytáhněte ji nahoru.

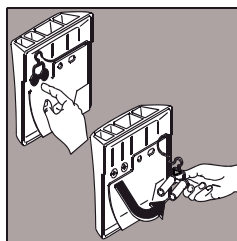

Zásuvku dávkovače poté můžete propláchnout proudem vody a pomocí kartáčku nebo hadříku odstranit i usazené zbytky používaných prostředků. Zkontrolujte, zda přepad v zadní části zásuvky, není ucpaný.

#### Zpětná montáž:



Vložte zásuvku dávkovače do zářezů a nechte záklapky zapadnout do původní polohy.

### 6.4. Odpadový filtr

Odpadový filtr, který se nalézá na spodku vaší pračky, pravidelně čistěte. Kontrolka filtru\* se rozsvítí, je-li filtr ucpaný. Filtr potom musíte ihned vyčistit. Pouští-li prané prádlo příliš vlákn, filtr čistěte po každém praní.

- Otevřete dvířka, např. pomocí šroubováku:

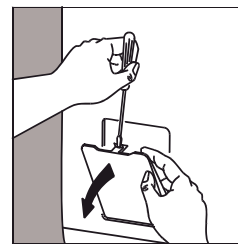
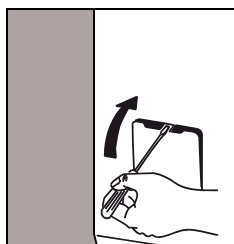

- Vylití zbytku odpadní vody:



Položte pod vyklopená dvířka nádobku na zachycení vyteklé vody. Vytáchejte víčko filtru proti směru chodu hodinových ručiček dokud z pod něj nevytéká zbytková voda.

- Vyjmutí filtru:



Víčko s filtrem poté úplně vyšroubujte a vyndejte ho ven. Pečlivě ho propláchněte proudem vody. Pak jej našroubujte zpátky ve směru chodu hodinových ručiček.

Po vyčistění filtru by jste měli dvířka zavřít. V každém případě, musí být z bezpečnostních důvodů dvířka zavřena, jestliže spotřebič pracuje.

\*dle modelu vaší pračky

## 7. JESTLIŽE NĚCO NEFUNGUJE SPRÁVNĚ

Během výroby vaší pračky bylo provedeno mnoho kontrol. Proto před tím než budete volat do autorizovaného servisu při vzniku poruchy, prosíme vás, abyste si nejprve přečetli následující body.

Problém	Možná příčina
Pračku nelze spustit nebo se neplní vodou:	<ul style="list-style-type: none"> <li>• pračka není správně připojena, přívod elektrické energie je nefunkční,</li> <li>• víko pračky nebo dvířka pracího bubnu nejsou správně zavřena,</li> <li>• nenařídili jste program správně,</li> <li>• je výpadek elektřiny,</li> <li>• je vypnutý přívod vody,</li> <li>• je zastavena dodávka vody,</li> <li>• přívod vody je zanesen nečistotami.</li> </ul>
Pračka se plní vodou, ale ihned ji vypouští:	<ul style="list-style-type: none"> <li>• konec odpadní hadice je příliš nízko nad podlahou (viz instalační část).</li> </ul>
Pračka neodstřeďuje nebo nevypouští vodu:	<ul style="list-style-type: none"> <li>• odpadní hadice je zlomená nebo blokována,</li> <li>• odpadní filtr je ucpaný,</li> <li>• bezpečnostní zařízení proti nadměrným vibracím pračky byl aktivován díky špatnému rozložení prádla v bubnu,</li> <li>• je nastaven program bez 'vypouštění', 'bez odstřeďování' nebo program 'noční tiché praní',</li> <li>• konec odpadní hadice je ve špatné výšce.</li> </ul>
Na podlaze kolem pračky je voda:	<ul style="list-style-type: none"> <li>• přebytek pracího prášku vytvořil pěnu a část pěny se dostala z pračky ven,</li> <li>• použitý prací prostředek není vhodný pro automatické pračky,</li> <li>• konec odpadní hadice není zajištěn proti vypadnutí z odpadu,</li> <li>• odpadní filtr nebyl namontován zpět do pračky,</li> <li>• přívod vody je netěsný.</li> </ul>
Prací účinek není dostatečný:	<ul style="list-style-type: none"> <li>• použitý prací prostředek není vhodný pro použití v automatických pračkách,</li> <li>• buben pračky je přeplněn,</li> <li>• nebyl zvolen správný program,</li> <li>• bylo použito málo pracího prostředku.</li> </ul>
Pračka je hlučná nebo příliš vibruje:	<ul style="list-style-type: none"> <li>• z pračky nebyl odstraněn všechn obalový a přepravní materiál ( viz část vybalování),</li> <li>• pračka není správně umístěná a vyrovnaná na podlaze,</li> <li>• pračka je umístěna příliš blízko stěny nebo části nábytku,</li> <li>• prádlo v bubnu není správně rozloženo,</li> <li>• je možné, že množství prádla je nedostatečně malé.</li> </ul>
Prací cyklus je neúměrně dlouhý:	<ul style="list-style-type: none"> <li>• přívod vody je blokováný,</li> <li>• přívod vody nebo přívod elektrické energie byl přerušen,</li> <li>• byla aktivována tepelná ochrana motoru,</li> <li>• teplota vstupní vody je nižší než obvyklá,</li> <li>• byl aktivován detektor nadměrného pění (příliš mnoho pracího prostředku) a pračka vypustila přebytečnou pěnu,</li> <li>• bezpečnostní zařízení proti nadměrným vibracím pračky byl aktivován, byla přidána operace pro dosažení vhodného rozložení prádla v bubnu.</li> </ul>
Pračka se zastavuje během pracího cyklu:	<ul style="list-style-type: none"> <li>• přívod vody a elektrické energie je poruchový,</li> <li>• byl naprogramován program 'bez vypouštění'.</li> <li>• uzávěry dvířek bubnu jsou otevřené.</li> </ul>
V průběhu cyklu nelze otevřít víko pračky:	<ul style="list-style-type: none"> <li>• nesvítí kontrolka 'okamžité otevření'.</li> </ul>
Kontrolka 'pozice bubnu' není na konci cyklu:	<ul style="list-style-type: none"> <li>• buben nemůže dosáhnout správnou pozici z důvodu nevyvážené hmoty : otočte buben ručně.</li> </ul>

Problém	Možná příčina
Kód chyby <b>E40</b> * se zobrazí na displeji a kontrolka KONEC* 4 krát zabliká**	<ul style="list-style-type: none"> <li>víko pračky není správně zavřené.</li> </ul>
Kód chyby <b>E20</b> * se zobrazí na displeji a kontrolka KONEC* 2 krát zabliká**	<ul style="list-style-type: none"> <li>odpadní filtr je ucpaný,</li> <li>odpadní hadice je zalomená nebo ucpaná,</li> <li>odpadní hadice je příliš dlouhá ( viz pokyny k instalaci),</li> <li>čerpadlo odpadní vody je zablokované,</li> <li>je ucpaný odpad.</li> </ul>
Kód chyby <b>E10</b> * se zobrazí na displeji a kontrolka KONEC* 1 krát zabliká**	<ul style="list-style-type: none"> <li>je uzavřen přívod vody,</li> <li>vodovodní rozvod byl bez vody.</li> </ul>
Kód chyby <b>EA0</b> * se zobrazí na displeji a kontrolka KONEC* 10 krát zabliká**	<ul style="list-style-type: none"> <li>Záklopy otevírání bubnu se uvolní</li> </ul>
Rozsvítí se kontrolka 'filtr':	<ul style="list-style-type: none"> <li>odpadní filtr je zablokovaný.</li> </ul>
Aviváž nebo bělicí* prostředek v průběhu nalévání přetéká přes okraj:	<ul style="list-style-type: none"> <li>nelijete přípravek do správné přihrádky,</li> <li>přepad na zadní straně dávkovací zásuvky je blokový.</li> </ul>

\* dle modelu.

\*\* v závislosti na typu mohou být aktivovány různé zvukové signály

## 8. ZÁRUKA

Přečtěte si tento návod k obsluze a dodržujte v něm uvedené rady a pokyny. V mnoha případech si budete moci vyjasnit jakékoli pochybnosti sami a tudíž vyhnout se zbytečným voláním do servisu. Předchozí části nazvané "Jestliže něco nefunguje správně" a "Servis" obsahuje doporučení, co by se mělo zkontrolovat dříve, než zavoláte servisního technika.

**Jestliže po těchto kontrolách závada stále existuje**, zavolejte vaše nejbližší autorizované servisní středisko Electrolux.

Ujistěte se, že můžete sdělit model a seriové číslo spotřebiče. Tyto informace naleznete na datovém štítku přístroje. Originální náhradní díly lze koupit od autorizovaných středisek servisu Electrolux.

### Podmínky záruky

My, výrobce, zaručujeme, že jestliže během 24 měsíců od data zakoupení tohoto spotřebiče Electrolux se tento spotřebič nebo jakákoli jeho část ukáží jako vadné pouze z důvodu vadného zpracování nebo vadného materiálu, provedeme podle našeho uvážení buď opravu nebo výměnu téhož bez placení za práci, materiál nebo přepravu za předpokladu, že

- spotřebič byl správně instalován a používán pouze na napětí uvedené na štítku jmenovitých hodnot,
- spotřebič byl používán pouze pro normální domácí účely a v souladu s pokyny výrobce pro provoz a údržbu,
- na spotřebiči neprováděla servis, údržbu ani opravu jiná než námi autorizovaná osoba,
- všechny servisní práce podle této záruky musí provádět servis Electrolux nebo jím autorizované středisko,
- každý vyměněný spotřebič nebo vyměněná vada součást se stanou naším vlastnictvím,
- tato záruka platí vedle vašich zákonných nebo jinak právně podložených práv.

**Výjimky** - tato záruka se nevztahuje na:

- poškození nebo požadavky vzniklé v důsledku přepravy, nesprávného použití nebo nedbalosti, výměny žárovek a snímatelných částí ze skla nebo plastických hmot,
- náklady spojené s požadavky na odstranění závad spotřebiče, který je nesprávně instalován,
- spotřebiče, které jsou používány v komerčním prostředí včetně pronajímaných,
- země Evropského společenství. Lze použít standardní záruku, ale zajištění, že spotřebič splňuje normy platné v příslušné zemi, kam byl spotřebič dopraven, je na zodpovědnosti a na náklady vlastníka. Může být vyžadován doklad o koupi.

Model .....

Číslo výrobku (Prod. No.) .....

Seriové číslo (Serial. No.) .....

### Bezpečnost

Přečtěte si tento návod a varovná upozornění na začátku tohoto návodu. Výrobce nezodpovídá za vady způsobené nesprávně používaným výrobkem nebo výrobkem používaným pro jiné účely než jsou účely specifikované v tomto návodu.

Technické změny výrobku vyhrazeny.

Rozhodující záruční podmínky jsou uvedeny na záručním listu.

## 9. SERVIS

Před voláním do servisu se prosím ujistěte se, že můžete sdělit model a seriové číslo spotřebiče. Tyto informace naleznete na datovém štítku přístroje.

Originální náhradní díly lze koupit od autorizovaných středisek servisu Electrolux.

**Servisní centrum ELECTROLUX:** Budějovická 3

Praha 4 - 140 21

Tel.: 26112 6112

# B. POKYNY PRO INSTALACI

## 1. UPOZORNĚNÍ

- Vaše automatická pračka je těžká. Buďte opatrní při jejím přemístování.
- Z pračky nezapomeňte odstranit všechny obaly a přepravní prvky. Neodstraněné díly obalů mohou způsobit vážná poškození vlastní pračky nebo nejbližšího okolí (nábytek, stěna). Při vybalování musí být pračka odpojována od elektrické sítě.
- Mimo kvalifikovaného instalátora nenechávejte nikoho jiného zapojovat tlakovou část pračky.
- Vaše pračka musí být zapojena do elektrické zásuvky, která má funkční zemnicí okruh (kolík zásuvky musí být uzemněn).
- Pouze kvalifikovaný elektrikář může provádět změny nebo opravy elektrického připojení ve vaší domácnosti, je-li je nutné provádět z důvodu připojení vaší pračky.
- Přečtěte si pečlivě instrukce v kapitole 'Elektrické připojení' tohoto návodu ještě před vlastním připojením.
- Po zapojení pračky se ujistěte, že nestojí na přívodní elektrické šňůře pračky.
- Je-li vaše pračka umístěna na podlaze s kobercem, ujistěte se, že koberec nijak nebrání průchodu vzduchu větrací lištou v dolní části pračky.
- Přívodní elektrická šňůra může být měněna jen zástupcem autorizovaného servisu.
- Výrobce této automatické pračky nemůže vzít na sebe žádnou odpovědnost za škody, způsobené neodbornou instalací.

## 2. TECHNICKÁ SPECIFIKACE

ROZMĚRY	Výška Šířka Hloubka	850 mm 400 mm 600 mm
NAPÁJECÍ NAPĚTÍ /FREKVENCE MAXIMÁLNÍ PŘÍKON		230 V / 50 Hz 2300 W
TLAK VODY Připojení vody	Minimální Maximální	0,05 MPa (0,5 baru) 0,8 MPa (8 barů) Typ 20x27
	Prohlášení o shodě : Tento spotřebič odpovídá následujícím předpisům CEE : Direktiva č. CEE/89-336 : Předpis o elektromagnetické kompatibilitě Direktiva č. CEE/73-23 : Předpis o elektrické bezpečnosti	

# 3. INSTALACE

## 3.1. Vybalení



**Před prvním použitím pračky je nutné z ní odstranit veškeré obaly a transportní prvky.**

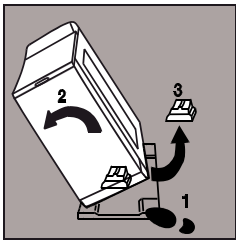

Odstraňte z pračky veškeré obaly. Nakloňte pračku na stranu a odstraňte z pod motoru zbylé obaly a položte ji zpět na podlahu.

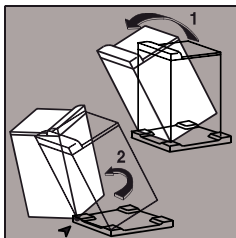

Nakloňte pračku dozadu, pootočte ji o čtvrtinu (o 90°) kolem jednoho rohu a odstraňte přepravní paletu.

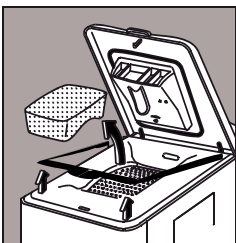

Otevřete víko pračky a odstraňte z pod něj blokování pohybu bubny a plastové fólie.

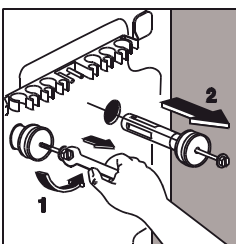

Pomocí 10 mm klíče vyšroubujte ze zadní části pračky dva šrouby spolu s čepy.

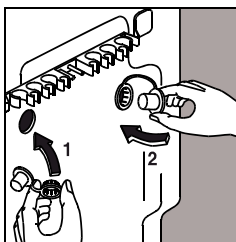

Vzniklé otvory zakryjte 2 zátkami, které jsou součástí příslušenství pračky. Nezapomeňte zamáčknout do otvoru nejprve okružní zátky.

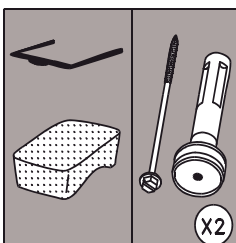

Ujistěte se, že jste z pračky odstranili všechny tyto díly a uložili je pro případný příští transport.

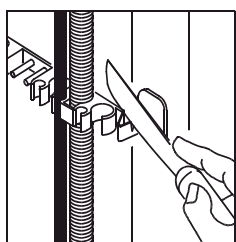

Budete-li pračku zabudovávat do linky, můžete odříznout páskový držák hadice na zadní straně pračky. Dvě zavírací pásky ponechejte na místě.

## 3.2. Umístění

Pračku umístěte v dobře větrané místnosti na rovnou pevnou podlahu.

Ujistěte se, že se pračka nedotýká žádného jiného kusu nábytku nebo stěny.

## 3.3. Změna polohy

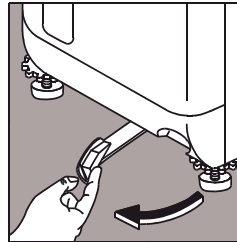

Chcete-li s pračkou pohybovat z důvodu vyrovnání, postupujte takto: pákou, která je umístěna na spodku pračky, otočte doleva a tím se uvolní stavitelné nožičky. Je-li pračka vyrovnána, tak páku posuňte zpět.

## 3.4. Vyrovnání

Přesné vyrovnání pračky je nutné. Tím zabráníte přílišnému hluku, vibracím a případnému pohybu pračky při práci.

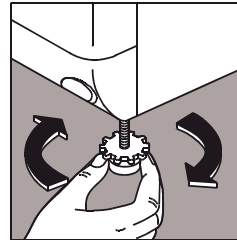

V případě, že pračka je příliš nízko, tak stavitelnou nožičku vyšroubujte do požadované pozice spolu s ozubeným aretačním kolečkem v naznačeném směru. (Je-li to nutné, tak pračku nadzvedněte.)

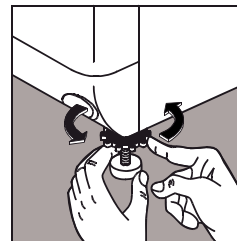

Je-li pračka ve stabilní poloze, tak našroubujte směrem nahoru ozubené aretační kolečko a pevně ho utáhněte. Zajistěte aby se nožička, při aretaci neprotáčela.

## 3.5. Přívod vody

Nainstalujte prosím přívodní hadici na zadní stěnu vaší pračky:

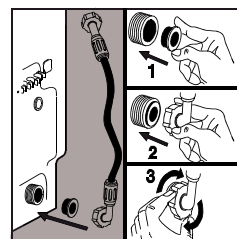

- Vložte těsnění do otvoru dole na zadní straně pračky (obr.1).

- Připojte dole vodovodní přívodní hadici jak je zobrazeno na obr.2 a obr. 3.

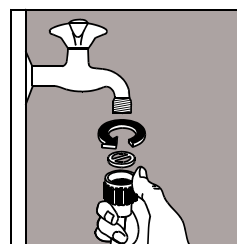

- Připojte šroubení přívodní hadice na vodovodní kohoutek, dbejte na správné uložení sítka.

- Otevřete vodovodní kohoutek.

Přívodní hadice nesmí být nastavována. Pokud je příliš krátká, kontaktujte servisní službu.

### 3.6. Odpad

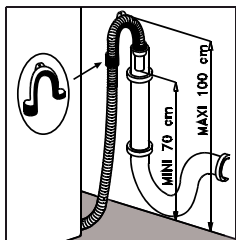

- Nasadíte držák na odpadní hadici.

- Připevněte odpadní hadici k odpadnímu potrubí (nebo k sifonu) ve výšce mezi 70 a 100 cm. Ujistěte se, že se nemůže hadice vysmeknout.

Konec odpadní hadice musí být odvětrán ( musí být užší než trubka odpadu), aby nedocházelo ke zpětnému vracení vody.

Pozor : odpadní hadice nesmí být v žádném případě nastavována. Pokud je příliš krátká, kontaktujte servisní službu.

### 3.7. Elektrické zapojení

Vaše pračka může být připojena pouze k jednofázovému rozvodu o napětí 230V.

Jištění rozvodu musí být 10A při 230V.

Pračka nesmí být připojena přes rozdvojku nebo prodlužovací šňůru.

Ubezpečte se, že zemnění je ve shodě s platnými normami a předpisy.



# OBSAH

<b>PRE UŽÍVATEĽA</b> .....	18	<b>PRE INŠTALATÉRA</b> .....	29
<b>Bezpečnostné pokyny</b> .....	18	<b>Bezpečnostné pokyny</b> .....	29
Používanie .....	18	<b>Technické údaje</b> .....	29
Ochrana pred mrazom .....	18	<b>Inštalácia</b> .....	30
Likvidácia .....	18	Vybalenie .....	30
Ochrana životného prostredia .....	18	Umiestnenie .....	30
<b>Opis spotrebiča</b> .....	19	Premiestňovanie .....	30
Násypka .....	19	Vyrovnanie .....	30
Ovládací panel .....	19	Pripojenie prítokovej hadice .....	30
<b>Používanie práčky</b> .....	20	Pripojenie odtokovej hadice .....	31
Vkladanie bielizne .....	20	Zapojenie do elektrickej siete .....	31
Množstvo pracieho prostriedku .....	20		
Zapnutie spotrebiča .....	20		
Voľba želaného programu .....	20		
Programy Extra .....	20		
Nastavenie teploty .....	20		
Nastavenie rýchlosti odstredovania alebo			
voliteľnej funkcie «Nehlučný chod» .....	20		
Nastavenie želanej voliteľnej funkcie .....	21		
Nastavenie voliteľnej funkcie			
«Odloženie štartu» .....	21		
Zapnutie programu .....	21		
Činnosti počas programu .....	21		
Ako otvoriť veko počas cyklu programu ..	21		
Ako zmeniť program počas cyklu prania ..	21		
Ako zrušiť program počas cyklu .....	21		
Koniec programu .....	21		
<b>Tabuľka programov</b> .....	23		
<b>Pranie bielizne</b> .....	24		
Triedenie a príprava bielizne .....	24		
Maximálne množstvo bielizne .....	24		
Pracie prostriedky .....	24		
Medzinárodné symboly ošetrovania .....	25		
<b>Čistenie a údržba</b> .....	26		
Odvápňovanie spotrebiča .....	26		
Plášť spotrebiča .....	26		
Násypka .....	26		
Odtokový filter .....	26		
<b>Keď niečo nefunguje</b> .....	27		
<b>Záruka</b> .....	28		
<b>Servis</b> .....	28		

# A. PRE UŽÍVATEĽA

## 1. BEZPEČNOSTNÉ POKYNY

Návod na používanie starostlivo uschovajte, aby ste ho mohli použiť aj v budúcnosti. V prípade zmeny majiteľa spotrebiča odovzdajte návod na používanie ďalšiemu užívateľovi. Nový majiteľ sa tak bude môcť oboznámiť s prevádzkou spotrebiča a príslušnými bezpečnostnými pokynmi.

**Tento návod na používanie si z bezpečnostných dôvodov pozorne prečítajte ešte pred inštalovaním a prvým použitím spotrebiča.**

### 1.1. Používanie

- Po dodaní spotrebič bezodkladne vybalte a skontrolujte, či nie je poškodený a či žiadna časť nechýba. Akékoľvek pripomienky uveďte na dodací list a kópiu uschovajte.
- Spotrebič by mali obsluhovať výlučne dospelí. Dbajte na to, aby sa deti so spotrebičom nehrali, a aby nemanipulovali s jeho ovládacími prvkami.
- Upravovať a pozmeňovať spotrebič alebo jeho vlastnosti je nebezpečné.
- Vaša práčka je určená na bežné pranie v domácnosti (pranie, plákanie a odstredovanie). Spotrebič nepoužívajte na komerčné alebo priemyselné účely.
- Po každom použití zatvorte vodovodný kohútik a spotrebič odpojte od elektrickej siete.
- V práčke perte len textilie, ktoré sú určené na pranie v automatickej práčke. V prípade pochybností sa riadte pokynmi výrobcu na štítku so symbolmi ošetrovania.
- V práčke neperte rozstrapkané a roztrhané odevy.
- Drobné kovové krúžky alebo plastové príchytky pred praním umiestnite do sieťky alebo vrečka.
- Pred vložením odevu do práčky sa ubezpečte, že sú vrečka prázdne. Tvrdé ostré predmety, ako sú mince, špendlíky, klince, skrutky alebo kamienky, môžu práčku závažne poškodiť.
- V práčke neperte bielizeň ošetrovanú napr. benzínom, alkoholom, trichlóretylénom a pod. Ak ste na odev aplikovali nejakú tekutú prchavú čistiacu látku, pred vložením do práčky ju nechajte z tkaniny úplne odpariť.
- Drobné kusy bielizne ako napr. detské ponožky a pančuchy perte vo vrečku na bielizeň alebo v obliečke na podušku, aby sa náhodou nedostali medzi bubon a nádrž práčky.
- Dodržujte predpísané dávkovanie zmäkčujúceho prostriedku (aviváže). Pri nadmernom množstve aviváže môžu na bielizni vzniknúť odolné škvrny.
- Pred čistením, ošetrovaním a údržbou spotrebič odpojte od elektrickej siete.

### 1.2. Ochrana pred mrazom

Ak bude vaša práčka vystavená teplotám nižším ako 0°C, riadte sa nasledovnými pokynmi:

- Zatvorte vodovodný ventil a odskrutkujte prítokovú hadicu.
- Odtokovú hadicu umiestnite tak, aby ústila do pripravenej nádoby na zemi.

- Zvoľte si program «Odčerpanie» a spustite ho.
- Po skončení programu spotrebič vypnite stlačením príslušného spínača alebo nastavením ovládača do polohy VYPNUTÉ\*.
- Práčku odpojte od elektrickej siete.
- Inštalujte odtokovú a prítokovú hadicu.

Takto zabezpečíte, aby v žiadnej časti práčky nezostala voda, ktorá by mohla po zamrznutí spôsobiť na vašom spotrebiči závažne škody.

Skôr, ako začnete práčku znovu používať, presvedčte sa, že je teplota v miestnosti vyššia ako 0°C.

### 1.3. Likvidácia

Všetky materiály označené symbolom  je možné recyklovať. Odovzdajte ich do zberne recyklovateľného odpadu. Informácie o príslušných zberniach získate na miestnom úrade správy.

Keď sa jedného dňa rozhodnete vašu práčku vyradiť, upravte ju tak, aby sa už nedala používať. Práčku odpojte od elektrickej siete a elektrický kábel odrežte tesne pri spotrebiči.

Symbol  na výrobku alebo na jeho obale znamená, že s výrobkom sa nesmie zaobchádzať ako s domovým odpadom. Namiesto toho ho treba odovzdať v zbernom stredisku na recykláciu elektrických alebo elektronických zariadení. Zabezpečte, že tento výrobok bude zlikvidovaný správnym postupom, aby ste predišli negatívnym vplyvom na životné prostredie a ľudské zdravie, čo by bolo spôsobené nesprávnym postupom pri jeho likvidácii. Podrobnejšie informácie o recyklácii tohto výrobku získate, ak zavoláte miestny úrad vo Vašom bydlisku, zberné suroviny alebo obchod, v ktorom ste výrobok kúpili.

### 1.4. Ochrana životného prostredia

V záujme ochrany životného prostredia a úspory vody a elektrickej energie sa riadte nasledujúcimi pokynmi:

- Snažte sa vždy využívať plnú kapacitu práčky, bubon však nepreplňajte.
- Funkciu Namáčanie a Predpieranie používajte len pri praní veľmi znečistenej bielizne.

Množstvo pracieho prostriedku treba prispôsobiť tvrdosti vody (pozri príslušnú kapitolu), množstvu bielizne a stupňu jej znečistenia.

\* v závislosti od modelu

## 2. OPIS SPOTREBIČA

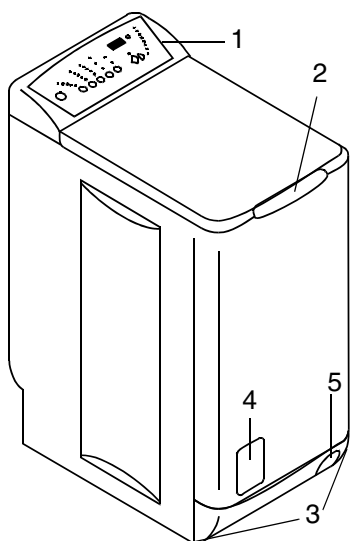

- 1 - Ovládací panel
- 2 - Rukoväť veka
- 3 - Vyrovnávacie nožičky
- 4 - Príklop filtra
- 5 - Páka na premiestňovanie práčky

### 2.1. Násypka

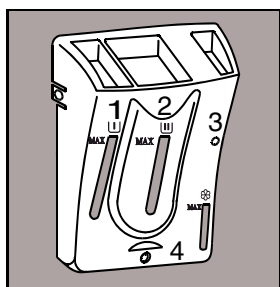

#### Symbody

1 - prepieranie

2 - pranie

3 - aviváž   
(nepresiahnite značku MAX)

4 - odtokový otvor pre aviváž  
(pri nadmernom dávkovaní)

### 2.2. Ovládací panel

- 1 - Tlačidlo «On/Off»
- 2 - Tlačidlo «Tkany»
- 3 - Tlačidlo «Teploty»
- 4 - Tlačidlo «Rýchlosť odstreďovania»
- 5 - Tlačidlo «Voliteľné funkcie»
- 6 - Tlačidlo «Voliteľné funkcie»
- 7 - Tlačidlo «Štart/Prestávka»
- 8 - Tlačidlo «Posunutý štart»
- 9 - Tlačidlo «Programy Extra»
- 10 - Kontrolky fáz programu

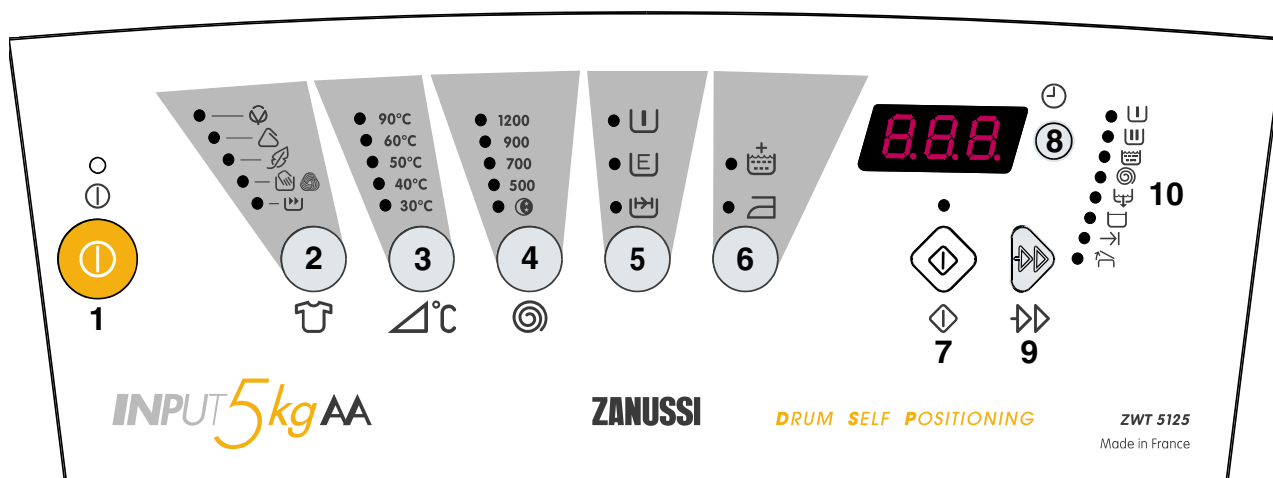

Zobrazený model : ZWT 5125

### 3. POUŽÍVANIE PRÁČKY

Pred prvým použitím by ste mali spustiť program s teplotou 95°C, s pracím prostriedkom a bez bielizne, aby sa vnútro práčky vyčistilo od pozostatkov výroby.

#### 3.1. Vkladanie bielizne

- Otvorte veko práčky.
- Stlačte tlačidlo A a klapky bubna sa automaticky otvoria.
- Bielizeň vložte do bubna; zatvorte bubon a veko práčky.

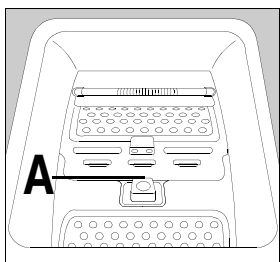

Upozornenie: Pred zatvorením veka práčky skontrolujte, či sú klapky bubna správne zablokovované:

- klapky musia byť správne prichytené;
- tlačidlo A nesmie byť stlačené.

#### 3.2. Množstvo pracieho prostriedku

Do priehradky násypky pre hlavné pranie a v prípade predpierania aj do priehradky pre predpieranie pridajte odporúčané množstvo pracieho prostriedku. Do priehradky pridajte aviváž.

Ak používate špeciálny prací prostriedok, riad'te sa pokynmi v príslušnej kapitole.

#### 3.3. Zapnutie spotrebiča

- Stlačte tlačidlo On/Off , aby ste spotrebič zapli, opätovným stlačením spotrebič vypnete.
  - Svetelná kontrolka nad tlačidlom sa rozsvieti pri stlačení tlačidla, pri jeho opätovnom stlačení zhasne.
- Na displeji sa zobrazia tri pomlčky alebo nula.

#### 3.4. Voľba želaného programu

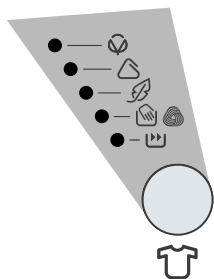

Opakovane stláčajte toto tlačidlo, aby ste nastavili želaný program. Rozsvieti sa kontrolka príslušného nastaveného programu. Práčka vyberie teplotu a automaticky nastaví maximálnu rýchlosť odstreďovania podľa programu, ktorý ste nastavili. Hodnoty môžete zmeniť stlačením príslušných tlačidiel.

Príslušné kontrolky fáz tvoriacich program sa rozsvetia, kontrolka nad tlačidlom Štart/Pauza začne blikať.

Na displeji sa zobrazí doba trvania programu.

#### 3.4.1. Programy Extra



Stlačením tlačidla «Programy Extra» môžete nastaviť programy, ako Pláchanie, Odstreďovanie a Odčerpávanie vody (pozri časť 3.6).

#### 3.5. Nastavenie teploty

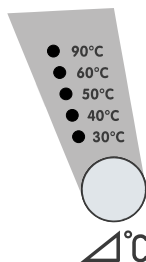

Opakovaným stláčaním tohto tlačidla môžete zvýšiť alebo znížiť teplotu, ak chcete prať bielizeň pri inej teplote, ako je určená práčkou; rozsvieti sa príslušná kontrolka.

Teplotu môžete meniť aj počas cyklu prania : v tomto prípade práčka začne cyklus prania znovu od začiatku.

#### 3.6. Nastavenie rýchlosti odstreďovania alebo voliteľnej funkcie «Nehlučný chod»

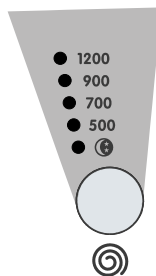

Opakovaným stláčaním tohto tlačidla môžete zmeniť podľa želania rýchlosť odstreďovania na inú, ako určila práčka; rozsvieti sa príslušná kontrolka.

Maximálne rýchlosti sú :

- pre bavlnu : 1200 ot./min (ZWT5125), 1000 ot./min (ZWT5105),

- pre syntetiku, vlnu, bielizeň na ručné pranie: 900 ot./min,
- pre jemnú bielizeň : 700 ot./min.

Poloha nehučného chodu : táto voliteľná funkcia umožňuje postup cyklu prania nehučne. V tomto režime sa nevykonáva priebežné a konečné odstreďovanie a zaručuje optimálne výsledky pláchania vďaka niekoľkým prídavným cyklom pláchania pri praní bavlny a 1 pláchania pri praní syntetiky.

Voda posledného pláchania ostane v práčke, aby sa predišlo pokrčeniu bielizne, v prípade, že ju nevyberiete z práčky ihneď po praní.

Táto voliteľná funkcia je mimoriadne vhodná pre pranie v noci.

Na konci cyklu kontrolka tlačidla Štart/Pauza zhasne, na displeji bude blikať nula a bude svietiť kontrolka Koniec , ktorá indikuje, že je potrebné odčerpať vodu. Aby ste ukončili cyklus, najprv musíte stlačiť tlačidlo «Programy Extra» : na displeji sa zobrazia tri pomlčky. Potom nastavte jednu z nasledujúcich voliteľných funkcií :

##### • Odčerpávanie vody :

Nastavte druh bielizne pomocou tlačidla Tkaniny a potom stlačte trikrát tlačidlo «Programy Extra», aby sa rozsvietila kontrolka Odčerpávanie vody , potom stlačte tlačidlo Štart/Pauza .

##### • Odčerpávanie vody a odstreďovanie :

Nastavte druh bielizne, ktorá sa prala stlačením tlačidla Tkaniny , podľa želania môžete rýchlosť odstreďovania zmeniť. Dvakrát stlačte tlačidlo «Programy Extra», aby sa rozsvietila kontrolka Odstreďovanie a potom stlačte tlačidlo Štart/Pauza .

## 3.7. Nastavenie želanej voliteľnej funkcie

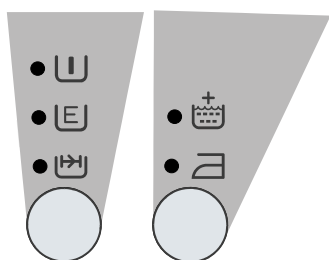

Voliteľné funkcie musíte nastaviť po nastavení programu a pred stlačením tlačidla Štart/Pauza . Stlačte želané tlačidlá; rozsvietia sa príslušné kontrolky. Po opätovnom stlačení kontrolky zhasnú.

• **PREDPRANIE**  : túto funkciu nastavte, ak chcete bielizeň predprať pred hlavným práním (nie je k dispozícii pri cykloch na pranie vlny a ručné pranie).

Predpranie končí krátkym odstredovaním pri 650 ot./min v programoch na pranie bavlny a syntetických tkanín, pri programoch na pranie jemnej bielizne sa iba odčerpá voda.

• **EKO**  : túto funkciu môžete nastaviť pri programoch Bavlna a Syntetika, ak bielizeň nie je príliš špinavá a teplota prania je 40°C alebo viac.

- Nastavením teploty 40°C s voliteľnou funkciou EKO práčka predĺži dobu fázy prania : pri programoch na pranie bavlny to umožní dosiahnutie triedy energetickej účinnosti A a triedy účinnosti prania A.

- Nastavením 60°C s voliteľnou funkciou EKO sa teplota prania zníži na približne 40° pri programoch na pranie bavlny a syntetiky : vďaka dlhšej dobe cyklu bude účinnosť prania rovnaká ako pri 60°C cykle, ale spotreba energie bude nižšia.

- Nastavením 95°C s voliteľnou funkciou EKO sa teplota prania zníži na približne 60° : vďaka dlhšej dobe cyklu bude účinnosť prania rovnaká ako pri 95°C cykle, ale spotreba energie bude nižšia.

• **RÝCHLE PRANIE**  : táto voliteľná funkcia umožňuje znížiť dobu nastaveného cyklu v prípade menšieho množstva pranej bielizne, pričom zaručuje optimálne výsledky prania (nie je k dispozícii v prípade cyklov na pranie vlny a ručného prania).

Poznámka : voliteľné funkcie PREDPRANIE, EKO a RÝCHLE PRANIE nie je možné nastaviť spoločne.

• **DOPLNKOVÉ PLÁCHANIE**  : túto voliteľnú funkciu môžete nastaviť so všetkými programami, s výnimkou vlny a ručného prania. Práčka vykoná 4 pláchania, namiesto 3.

• **UĽAHČENÉ ŽEHLENIE**  : ak nastavíte túto funkciu, bielizeň sa bude prať a odstredovať šetrne, aby sa predišlo jej pokrčeniu. Okrem toho práčka vykoná pri programoch na pranie bavlny a syntetiky doplnkové pláchania. Túto voliteľnú funkciu môžete použiť pri praní bavlny a syntetiky.

Vďaka nej bude žehlenie ľahšie.

## 3.8. Nastavenie voliteľnej funkcie «Odloženie štartu»



Pred zapnutím programu, ak chcete odložiť jeho štart, opakovane stláčajte toto tlačidlo, aby ste nastavili želaný odklad.

Nastavený čas odkladu sa zobrazí na displeji (max. 23 hodín) počas 3 sekúnd, potom sa bude znovu zobrazovať doba programu.









## 3.9. Zapnutie programu

- Po nastavení programu prania stlačte tlačidlo Štart/Pauza  : príslušná kontrolka prestane blikať a ostane svietiť iba kontrolka príslušnej fázy postupu programu.

Ak bola nastavená voliteľná funkcia «Odložený štart», práčka začne odrátavať čas.



Na displeji sa zobrazuje doba programu alebo nastavený odklad.

### 3.9.1. Programové a informačné svetelné ukazovatele

-  : Predpieranie
-  : Pranie
-  : Plákanie
-  : Odstredovanie
-  : Vypúšťanie
-  : Plákanie stop
-  : Koniec
-  : Okamžité otvorenie dvierok

## 3.10. Činnosti počas programu

### 3.10.1. Pridávanie bielizne

Stlačte tlačidlo Štart/Prestávka . Bubon možno otvoriť počas cyklu, keď sa rozsvieti kontrolka . Uzáver bubna sa otvorí, keď dvakrát za sebou počuť zvuk kliknutia z klapiek bubna.

Keď veko zatvoríte a stlačíte ešte raz tlačidlo Štart/Pauza , práčka bude pokračovať v programe od bodu, v ktorom bol prerušený.

### 3.10.2. Ako zmeniť program počas cyklu prania

Predtým, ako vykonáte akúkoľvek zmenu, prepnite práčku do stavu "pauza" stlačením tlačidla Štart/Pauza .

Je možné zmeniť ktorúkoľvek fázu, ak ešte nebola vykonaná v programe.



Zmenu nastavenia tkaniny alebo teploty je možné iba počas fázy prania.

Po zmene programu stlačte tlačidlo Štart/Pauza .

### 3.10.3. Ako zrušiť program počas cyklu



Zrušenie programu, ktorý sa vykonáva :

- nastavte práčku do stavu "pauza" stlačením tlačidla Štart/Pauza ,
- stláčajte opakovane tlačidlo «Programy Extra» .

**Poznámka** : ak znovu zapnete práčku, na zrušenie predchádzajúceho programu stačí stlačiť tlačidlo Tkaniny  a nastaviť nový program.

### 3.11. Koniec programu

Práčka sa vypne automaticky. Rozsvieti sa kontrolka Koniec →I. Dvojité ťuknutie vás upozorní na odblokovanie veka práčky.

Ak bola nastavená voliteľná funkcia "Odloženie odstredovania"\* alebo "Nehlučný chod" Ⓞ\*, pred otvorením veka musíte odčerpať vodu.

Stlačte tlačidlo On/Off ①, aby ste práčku vypli. Príslušná kontrolka zhasne.

Vyberte bielizeň z práčky.

Otočením rukou skontrolujte, či je bubon úplne prázdny. Zmyslom tohto úkonu je predísť tomu, aby akýkoľvek kus bielizne ostal v bubne, kde by sa mohol poškodiť pri nasledujúcom praní (napr. pokrčením) alebo pustiť farbu na inú náplň bielizne.

Zatvorte vodovodný ventil a vytiahnite zástrčku zo zásuvky elektrickej siete.









**Poznámka** : odporúčame Vám nechať veko otvorené, aby sa bubon mohol vysušiť.

---

\*v závislosti od modelu

## 4. TABUĽKA PROGRAMOV

V nasledujúcej tabuľke nie sú zobrazené všetky možnosti, ale len bežne používané programy a voľby.

Program Druh bielizne	Množstvo bielizne	Kompatibilné funkcie	Teploty °C	Približné hodnoty spotreby*			
				liters	kWh	min	
<b>BAVLNA</b>  Biela alebo farebná, na- príklad normálne znečis- tený pracovný odev, postelňa, stolová a spod- ná bielizeň, uteráky.	5,0 kg	Predpranie Eko** Rýchle pranie Doplnkové pláchanie Uľahčené žehlenie Nehlučný chod	30 - 90***	59	2,00	Vid' displej vášho zariadenia	
<b>SYNTETIKA</b>  Syntetická bielizeň, spodná bielizeň, farebné tkaniny, košele a blúzky.	2,5 kg		30 - 60	52	1,00		
<b>JEMNÉ</b>  Pre všetky jemné mate- riály, napr. záclony.	2,5 kg	Predpranie Rýchle pranie Doplnkové pláchanie Nehlučný chod	30 - 40	55	0,60		
<b>RUČNÉ PRANIE/VLNA</b>  Vlnená bielizeň oz- načená visačkou «čistá strižná vlna, vhodná na pranie v práčke, nezrazí sa» a veľmi jemná bieli- zeň s visačkou «ručné pranie».	1,0 kg	Nehlučný chod	30 - 40	50	0,40		
<b>KRÁTKY CYKLUS</b>  Iba pre mierne ušpinenú bielizeň, s výnimkou vlny.	2,5 kg		30	40	0,30		
<b>Používanie</b>							
<b>Plákanie</b>  S týmto programom môžete napríklad. vyplá- kať ručne vypranú bielizeň.				45	0,15		
<b>Odstred'ovanie</b>  Pre odstredenie po pozdržení plákania (Ne- hlučný chod) od 500 do 1200/1000 ot./min****.				-	0,05		
<b>Vypúšť'anie</b>  Pre vypustenie vody po pozdržení plákania (Nehlučný chod).				-	0,01		

\* Spotreba sa vzťahuje pri každom programe na vyššiu teplotu.

\*\* Táto voliteľná funkcia nie je k dispozícii pri programe Bavlna pri 30°C a pri programoch Syntetika pri 30°C a 40°C.

\*\*\* Referenčný program pre skúšobne podľa normy IEC 456 (Program na pranie bavlny s teplotou 60°C, funkcia EKO) : 42 L / 0,85 kWh / 141 min.

\*\*\*\* v závislosti od modelu..

Hodnoty spotreby sú len orientačné a závisia od podmienok na mieste použitia.



## 5. PRANIE BIELIZNE

### 5.1. Triedenie a príprava bielizne

- Bielizeň roztriedte podľa druhu a symbolov ošetrovania na nášivke (pozri kapitolu 5.4. Medzinárodné symboly ošetrovania). Normálne pranie zvolte pre bielizeň odolnú voči mechanickému namáhaniu pri praní a odstredovaní, jemné pranie pre jemnú bielizeň, ktorú treba ošetrovať šetrnejšie. Ak hodláte vyprať zmiešané druhy bielizne naraz, zvolte vždy prací program a teplotu podľa najchúlostivejšieho materiálu.
- Bielu a farebnú bielizeň perte vždy osobitne, pretože biela bielizeň môže zošednúť.
- Nové odevy obsahujú spravidla veľa farbiva, preto ich perte po prvý raz oddelene. Dodržujte tiež pokyny ako "Prat' oddelene" a "Prat' niekoľkokrát oddelene".
- Vyprázdňte vrecká odevov.
- Prišite alebo odstráňte všetky gombíky, skoby a cvoky, ktoré nedržia pevne.
- Zapnite zipsy a cvoky.
- Odevy z viacerých vrstiev (spacie vaky, vetrovky atď.), farebné pletené a vlnené odevy a odevy s dekoráciou obráťte naruby.
- Zo záclon a závesov odstráňte háčky alebo ich vložte do ochranného vrečka.
- Drobné kusy bielizne (pančuchy a detské ponožky) vložte do špeciálneho vrečka alebo obliečky na vankúš, aby boli chránené.

### 5.2. Maximálne množstvo bielizne

Množstvo bielizne v bubne nesmie presiahnuť maximálnu kapacitu práčky. Táto kapacita sa líši v závislosti od druhu bielizne.

Ak je bielizeň veľmi znečistená alebo materiál absorbuje veľa vody, perte menšie množstvo.

Bielizeň sa vzájomne líši objemom a kapacitou absorbovania vody.

Za normálnych okolností treba preto bubon naplniť:

- doplna (bielizeň by však nemala byť natlačená) pri praní bavlny, ľanu a zmesového materiálu;
- do polovice pri praní upravenej bavlny a syntetického materiálu;
- približne do tretiny pri praní jemnej bielizne, záclon a vlny.

Pri praní zmiešanej bielizne z rôznych materiálov naplňte bubon podľa najjemnejšieho druhu bielizne.

### 5.3. Pracie prostriedky

Používajte výlučne pracie prostriedky a aviváž vhodnú pre automatické práčky. Prečítajte si vždy pokyny na obale výrobku a riaďte sa tiež inštrukciami v kapitole 2.1 / 3.2.

Neodporúčame spolu prať rôzne druhy prádla, pretože hrozí jeho poškodenie.

Množstvo pracieho prášku závisí od množstva prádla, stupňa jeho zašpinenia a od tvrdosti vody.

V prípade mäkkej vody treba dávkovanie mierne znížiť. Ak voda obsahuje vápnik (odporúčame použiť prípravok na ochranu práčky pred vápnikom), alebo ak je prádlo mimoriadne špinavé, alebo znečistené, dávkovanie treba mierne zvýšiť.

Informácie o stupni tvrdosti vody možno získať u vašej vodárenskej spoločnosti alebo u príslušného kompetentného orgánu.

Pracie prášky možno v práčke používať bez obmedzenia.

Tekuté pracie prostriedky sa nesmú používať pri predpieraní. Počas cyklu bez predpierky možno tekutý prací prostriedok naliať do dávkovacej nádoby a vložiť priamo do bubna, alebo do priehradky na prací prostriedok a v takom prípade treba ihneď spustiť prací cyklus.

Pracie prostriedky v tabletách alebo v dávkach sa musia dávať do priehradky vo vašej práčke, ktorá je určená na pridávanie prípravkov.

Pri ošetrovaní škvŕn pred začiatkom pracieho cyklu dodržujte dávkovanie a odporúčané pokyny výrobcu prípravku na odstraňovanie škvŕn. Ak na ošetrovanie škvŕn použijete prací prostriedok, prací cyklus treba ihneď spustiť.



## 5.4. Medzinárodné symboly ošetrovania

<b>NORMÁLNE PRANIE</b>						
	Pranie pri max. 95°C	Pranie pri max. 60°C	Pranie pri max. 40°C	Pranie pri max. 30°C	Ručné pranie	Neprat'
<b>ŠETRNE PRANIE</b>						

<b>BIELENIE</b>	Bielenie s chlórovým bielidlom (v studenej vode s riedeným bielidlom)	Nebielit' chlórovým bielidlom

<b>ŽEHLENIE</b>	Max. teplota 200°C	Max. teplota 150°C	Max. teplota 100°C	Nežehliť

<b>CHEMICKÉ ČISTENIE</b>	Chemické čistenie vo všetkých bežných rozpúšťadlách	Chemické čistenie (všetky rozpúšťadlá s výnimkou tri-chlóetylénu)	Chemické čistenie len benzínom a rozpúšťadlom R113	Nečistiť chemicky

<b>SUŠENIE</b>	Na plocho	Zavesené	Na vešiaku	Nízka teplota	
				Sušenie v sušičke	Nesušiť v sušičke

## 6. ČISTENIE A ÚDRŽBA

Pred čistením práčku vždy odpojte od elektrickej siete.

### 6.1. Odvápňovanie spotrebiča

Ak pridávate správne množstvo pracieho prostriedku, spravidla nie je potrebné odstraňovať vodný kameň.

V prípade potreby použite špeciálny nekorozívny prípravok na odstraňovanie vodného kameňa určený pre automatické práčky, ktorý si môžete zakúpiť v obchodnej sieti. Riadte sa pokynmi ohľadne dávkovania a frekvencie používania na obale výrobku.

### 6.2. Plášť spotrebiča

Plášť práčky vyčistite vlažnou vodou a šetrným čistiacim prostriedkom. Potom ho opláchnite a dôkladne vysušte.

Upozornenie: nikdy nepoužívajte alkohol, rozpúšťadlá alebo podobné prípravky, abrazívne prostriedky, drsné špongie a drôtenky.

### 6.3. Násypka

**Vybratie násypky:**

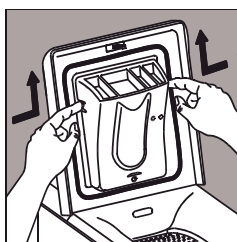

Stlačte príchytky po oboch stranách násypky a posuňte ich smerom nahor.

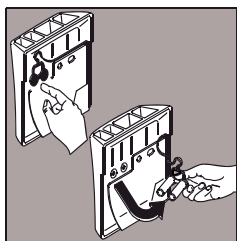

Násypku umyte pod tečúcou vodou s použitím kefy alebo handričky. Skontrolujte, či otvory na zadnej strane násypky nie sú upchaté.

**Vrátenie násypky na svoje miesto:**



Násypku nasuňte späť do drážok tak, aby zapadla.

### 6.4. Odtokový filter

Filter v dolnej časti práčky pravidelne čistite. Ak je filter zanesený, rozsvieti sa na ovládacom paneli svetelný ukazovateľ "filter"\* . Ak sa z vašej bielizne uvoľňuje veľa vlákien, čistite filter po každom praní.

• **Otvorte dvierka, napríklad so skrutkovačom**

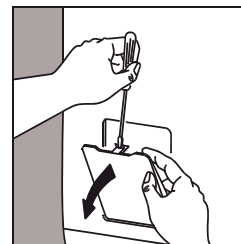
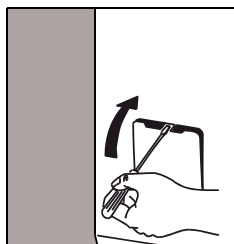

• **Odtечение zostávajúcej vody:**



Pod príklop umiestnite plytkú nádobu s rovným krajom. Uzáver filtra otočte proti smeru hodinových ručičiek do vertikálnej polohy a počkajte, kým voda odtече.

• **Čistenie filtra:**



Filter vyskrutkujte a vyberte. Filter dôkladne vyčistite pod tečúcou vodou. Filter vráťte na svoje miesto a zaskrutkujte ho v smere hodinových ručičiek. Príklop zatvorte.

Po vyčistení filtra je nevyhnutné dvierka zavrieť. Skutočne, z bezpečnostných dôvodov, počas chodu práčky musia byť dvierka zatvorené.

\* v závislosti od modelu

## 7. KEĎ NIEČO NEFUNGUJE

Vaša práčka bola počas výroby testovaná. Napriek tomu sa niekedy môžu počas prevádzky vyskytnúť nejaké problémy. V takomto prípade postupujte podľa pokynov v nasledujúcej tabuľke. Ak vám uvedené rady nepomôžu, obráťte sa na autorizované servisné stredisko. Zoznam autorizovaných servisných stredísk je priložený.

Problém	Odstránenie
Práčka sa nespustí alebo sa nenapíňa.	Skontrolujte: <ul style="list-style-type: none"><li>• či je spotrebič správne zapojený do elektrickej siete;</li><li>• či nejde o prerušenie dodávky elektrickej energie;</li><li>• či je veko práčky a bubna dobre zatvorené;</li><li>• stlačili ste tlačidlo "Štart/Prestávka";</li><li>• či sa nevypálila poisťka;</li><li>• či je vodovodný ventil úplne otvorený;</li><li>• či nie je upchatý prítokový filter;</li><li>• či nedošlo k prerušeniu dodávky vody.</li></ul>
Práčka sa napíňa a súčasne vyprázdňuje.	Skontrolujte: <ul style="list-style-type: none"><li>• či koncovka odtokovej hadice nie je umiestnená príliš nízko.</li></ul>
Práčka neodčerpáva vodu a/alebo neodstreďuje.	Skontrolujte: <ul style="list-style-type: none"><li>• či odtoková hadica nie je zalomená alebo stlačená;</li><li>• či odtokový filter nie je zanesený;</li><li>• či je bielizeň v bubne nerovnomerne rozmiestnená;</li><li>• či nie je zvolená funkcia "Nočné pranie" alebo "Plákanie stop";</li><li>• či koncovka odtokovej hadice nie je umiestnená príliš nízko.</li></ul>
Práčka preteká alebo netesní.	Skontrolujte: <ul style="list-style-type: none"><li>• či ste nepoužili priveľa pracieho prostriedku alebo nevhodný prací prostriedok. Pri nadmernej tvorbe peny môže voda z práčky pretiecť;</li><li>• či je odtoková hadica správne umiestnená;</li><li>• či je odtokový filter správne umiestnený;</li><li>• či nepreteká prítoková hadica.</li></ul>
Bielizeň nie je dobre vypraná.	Skontrolujte: <ul style="list-style-type: none"><li>• či je prací prostriedok vhodný pre automatické práčky;</li><li>• či ste do bubna nevložili priveľa bielizne;</li><li>• či ste zvolili správny prací program;</li><li>• či ste pridali dostatočné množstvo pracieho prostriedku.</li></ul>
Práčka vibruje a je hlučná.	Skontrolujte: <ul style="list-style-type: none"><li>• či ste odstránili všetky zabezpečovacie prepravné prvky a obaly;</li><li>• či je práčka správne inštalovaná a vyrovnaná;</li><li>• či nie je práčka umiestnená príliš blízko k stene alebo nábytku;</li><li>• či je bielizeň v práčke dobre rozmiestnená;</li><li>• či práčka nie je preplnená.</li></ul>
Prací cyklus trvá príliš dlho.	Skontrolujte: <ul style="list-style-type: none"><li>• či je tlak vody dostatočný;</li><li>• či prítokový filter nie je zablokovaný;</li><li>• či nejde o prerušenie dodávky vody;</li><li>• či sa neaktivovalo ochranné zariadenie proti prehriatiu motora;</li><li>• či teplota pritekajúcej vody nie je priveľmi nízka;</li><li>• či sa nespustil ochranný systém proti nadmernej pene (priveľa pracieho prostriedku) a práčka odčerpáva penu;</li><li>• či sa nespustil systém na odstraňovanie ne-rovnovážneho stavu (do pracieho programu sa zaradí dodatočná fáza za účelom lepšieho rozmiestnenia bielizne v bubne).</li></ul>
Veko sa nedá otvoriť.	<ul style="list-style-type: none"><li>• Veko je ešte zablokované. Svetelný ukazovateľ "OKAMŽITĚ OTVÁRANIE" nesvieti.</li></ul>

Problém	Odstránenie
Práčka sa zastaví počas pracieho cyklu.	Skontrolujte: <ul style="list-style-type: none"> <li>• či sa nevypálila poistka alebo neide o prerušenie dodávky elektrickej energie;</li> <li>• či sa program neskončil plákaním bez odstredovania.</li> <li>• dvierka bubna sú otvorené</li> </ul>
Na konci pracieho cyklu sa nerozsvieti svetelný ukazovateľ "POLOHA BUBNA".	Bubon sa neumiestnil do správnej polohy kvôli nerovnomernému rozloženiu bielizne v bubne. Bubon otočte do správnej polohy manuálne.
Kód chyby <b>E40</b> sa zobrazí na displeji a kontrolka KONIEC* zabliká 4 krát*	Skontrolujte: <ul style="list-style-type: none"> <li>• či je veko práčky a bubna správne zatvorené.</li> </ul>
Kód chyby <b>E20</b> sa zobrazí na displeji a kontrolka KONIEC* zabliká 2 krát*	Skontrolujte: <ul style="list-style-type: none"> <li>• či nie je upchatý odtokový filter;</li> <li>• či nieje zalomená alebo zablokovaná odtoková hadica;</li> <li>• či nie je odtoková hadica umiestnená nesprávne (pozri kapitolu "Inštalácia")</li> <li>• či nie je zablokované odtokové čerpadlo;</li> <li>• či nie je zablokovaný odtokový sifón.</li> </ul>
Kód chyby <b>E10</b> sa zobrazí na displeji a kontrolka KONIEC* zabliká 1 krát*	Skontrolujte: <ul style="list-style-type: none"> <li>• či je otvorený vodovodný ventil;</li> <li>• či neide o prerušenie dodávky vody.</li> </ul>
Kód chyby <b>EA0*</b> sa zobrazí na displeji a kontrolka KONIEC* zabliká 10 krát*	<ul style="list-style-type: none"> <li>• Sú otvorené klapky dvierok bubna</li> </ul>
Rozsvieti sa svetelný ukazovateľ "Filter".	<ul style="list-style-type: none"> <li>• Odtokový filter je upchatý.</li> </ul>
Aviváž alebo bielidlo* preteká cez otvor.	Skontrolujte: <ul style="list-style-type: none"> <li>• či ste dodržali odporúčané množstvo;</li> <li>• či otvory v zadnej časti násypky nie sú upchaté.</li> </ul>

\* podľa od modelu.

## 8. ZÁRUKA

Electrolux Slovakia poskytuje záručnú dobu 2 roky od dňa zakúpenia spotrebiča. Záručné podmienky sú uvedené na priloženom záručnom liste.

## 9. SERVIS

V prípade poruchy si najprv prečítajte predchádzajúcu kapitolu a riadte sa uvedenými pokynmi. Ak vám uvedené rady nepomôžu, obráťte sa na autorizované servisné stredisko. Zoznam autorizovaných servisných stredísk je priložený. V prípade opravy spotrebiča požadujte použitie originálnych náhradných dielov.

Na rozhovor s kompetentným servisným technikom sa dôkladne pripravte a poznačte si model, výrobné a sériové číslo spotrebiča – servisné stredisko bude tieto informácie požadovať. Tieto informácie nájdete na typovom štítku na zadnej strane spotrebiča.

V prípade poruchy smú byť použité výlučne originálne náhradné diely.

# B. PRE INŠTALATÉRA

## 1. BEZPEČNOSTNÉ POKYNY

- Spotrebič je ťažký. Pri manipulácii s ním buďte preto opatrní.
- Pred prvým použitím zo spotrebiča odstráňte všetok obalový materiál a zabezpečovacie prepravné prvky. V opačnom prípade by ste mohli spotrebič alebo okolostojaci nábytok závažne poškodiť. Pri odstraňovaní obalov a prepravných prvkov musí byť spotrebič odpojený od elektrickej siete.
- Všetky práce spojené so zapojením spotrebiča do elektrickej siete smie vykonať výlučne kvalifikovaný elektrikár.
- Práčka musí byť zapojená do správne inštalovanej a uzemnenej elektrickej zásuvky.
- Inštalátorské práce smie vykonať výlučne kvalifikovaný inštalatér.
- Pred zapojením spotrebiča si dôkladne prečítajte kapitolu "Zapojenie do elektrickej siete."
- Po inštalácii sa uistite, že spotrebič nestojí na elektrickom kábli.
- Ak je práčka umiestnená na koberci, dbajte na to, aby jej ventilačné otvory na dolnej strane neboli zablokované.
- Prívodný kábel smie vymieňať len autorizované servisné stredisko.
- Výrobca nezodpovedá za škody spôsobené nesprávnou inštaláciou.

## 2. TECHNICKÉ ÚDAJE

ROZMERY	výška šírka hĺbka	850 mm 400 mm 600 mm
NAPÄTIE / FREKVENCIA CELKOVÝ PRÍKON		230 V / 50 Hz 2300 W
TLAK VODY Pripojenie do vodovodnej siete	Minimum Maximum	0,05 MPa (0,5 bar) 0,8 MPa (8 barov) Typ 20x27
 Tento spotrebič zodpovedá nasledujúcim smerniciam EU: 73-23 – Bezpečnostná smernica a 89-336 - Smernica pre elektromagnetickú kompatibilitu.		

# 3. INŠTALÁCIA

## 3.1. Vybalenie



**Upozornenie!** Pred prvým použitím treba zo spotrebiča odstrániť všetky zabezpečovacie prvky, ktoré slúžia na ochranu vnútorných častí práčky počas prepravy. Tieto ochranné prvky a príchytky uschovajte pre prípad ďalšej prepravy spotrebiča.

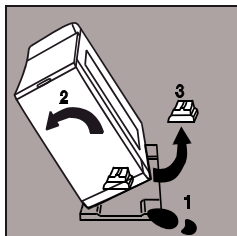

Najprv odstráňte vonkajšie obaly. Práčku nakloňte nabok a odnímite ochranu pod motorom. Potom práčku umiestnite do stojatej polohy.

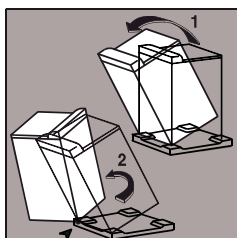

Spotrebič nakloňte dozadu a otočte o štvrt' otáčky na jednom zo zadných rohov, aby ste ho sňali z prepravnej podložky. Podložka sa od práčky prirodzene oddelí.

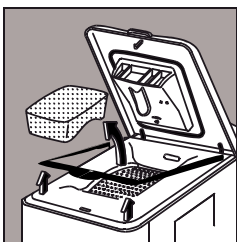

Otvorte veko práčky a vyberte držiak bubna a plastové klíny. Veko práčky zatvorte.

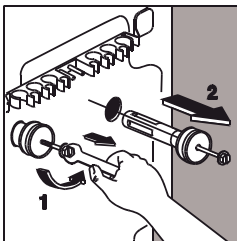

Pomocou 10 mm kľúča odskrutkujte a odstráňte skrutky a rozpery na zadnej strane práčky.

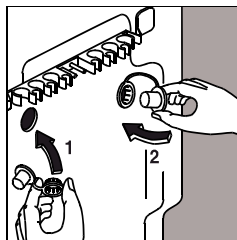

Otvory po zabezpečovacích skrutkách upchajte plastovými krytkami, ktoré sú priložené k práčke.

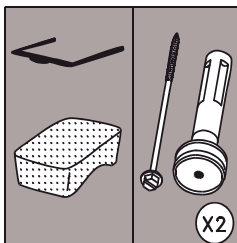

Ubezpečte sa, že ste z práčky odstránili všetky tieto prepravné zabezpečovacie prvky a uschovajte ich pre prípad sťahovania spotrebiča.

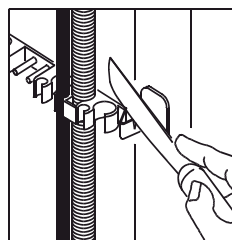

Ak chcete práčku umiestniť zároveň s okolitým nábytkom, môžete odrezat' držiak hadice na zadnej strane práčky. Ušetríte tým 2 až 3 centimetre hĺbky. Dva bočné uzávery umiestnite do správnej polohy.

## 3.2. Umiestnenie

Práčku umiestnite na tvrdú plochú podlahu vo vetranej miestnosti.

Dbajte na to, aby sa práčka nedotýkala steny alebo okolitého zariadenia.

## 3.3. Premiestňovanie práčky

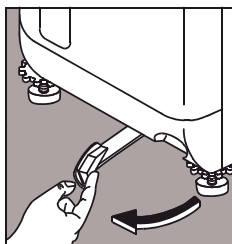

Ak chcete práčku presunúť, zdvihnite ju na kolieska posunutím páčky v dolnej časti spotrebiča z pravej strany na ľavú. Po premiestnení spotrebiča na zvolené miesto vráťte páčku do pôvodnej polohy.

## 3.4. Vyrovnanie

Precíznym vyrovnaním spotrebiča predídete vibráciám, huku a pohybu práčky počas prevádzky.

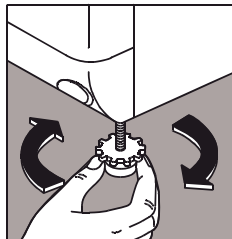

Práčku vyrovnajte nastavením nožičiek. V prípade potreby spotrebič nakloňte.

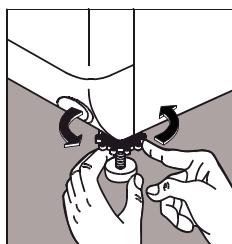

Po vyrovnaní spotrebiča zafixujte nastaviteľné nožičky dotiahnutím krúžkov manuálne alebo s použitím skrutkovača.

## 3.5. Prítoková hadica

Koncovku prítokovej hadice primontuje na zadnej strane práčky.

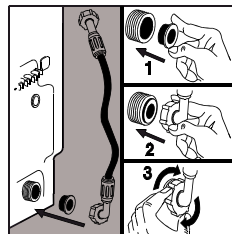

- Do otvoru v dolnej časti zadného panelu vložte tesnenie (obr. 1).
- Na otvor priskrutkujte dolnú koncovku prítokovej hadice, ako je zobrazené na obr. 2 a 3.

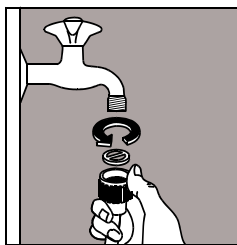

- Druhú koncovku prítokovej hadice pripojte k vodovodnému kohútiku. Dbajte na to, aby bolo tesnenie správne umiestnené.
- Otvorte vodovodný kohútik.

Prítoková hadica sa nesmie predlžovať. Ak je príliš krátka, obráťte sa na Zákaznícke centrum alebo autorizované servisné stredisko.

### 3.6. Odtoková hadica

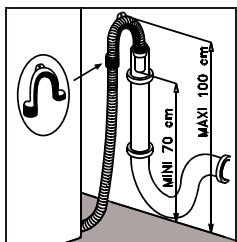

- Príslušný držiak primontujte na odtokovú hadicu.
- Koncovku pripojte na kanalizačné potrubie (alebo ju vložte do umývadla) vo výške od 70 do 100 cm. Postarajte sa o to, aby hadica nespadla.

Na konci odtokovej hadice treba zabezpečiť prívod vzduchu, aby voda neunikala.

**Dôležité upozornenie:** Odtoková hadica sa nesmie predlžovať. Ak je príliš krátka, obráťte sa na kvalifikovaného inštalátora.

### 3.7. Zapojenie do elektrickej siete

Spotrebič pripojte na jednofázový zdroj elektrickej energie s napätím 230 V.

Skontrolujte, či sú elektromer, poistky a inštalácia dimenzované pre dané zaťaženie a umožňujú súčasné zapojenie ďalších elektrických spotrebičov.

Poistky (jedna na každú fázu):  
10 A, 230 V, jednofázový prúd

#### **Dôležité upozornenie**

Inštalácia spotrebiča musí zodpovedať všeobecným požiadavkám, regionálnym normám a platným predpisom. Na zapojenie použite zásuvku s uzemňovacím kontaktom, ktorá musí byť inštalovaná v súlade s platnými predpismi. Použitá zásuvka musí byť dostupná aj po inštalovaní spotrebiča.

Výmenu elektrického prívodného kábla smie vykonať výlučne autorizované servisné stredisko.

Spotrebič nesmie byť zapojený do elektrickej siete prostredníctvom predlžovacieho kábla alebo rozdvojky.

Ubezpečte sa, že uzemnenie zodpovedá platným predpisom.

Výrobca nezodpovedá za škody a zranenia spôsobené nesprávnym alebo neexistujúcim uzemnením.

# Содержание

<b>для ПОЛЬЗОВАТЕЛЯ</b> .....	33	<b>для УСТАНОВЩИКА</b> .....	44
<b>Предупреждение</b> .....	33	<b>Предупреждение</b> .....	44
Использование .....	33	<b>Технические характеристики</b> .....	44
Меры предосторожности против замерзания .....	33	<b>Установка</b> .....	45
Утилизация .....	33	Распаковка .....	45
Защита окружающей среды .....	33	Расположение .....	45
<b>Описание стиральной машины</b> .....	34	Передвижение стиральной машины .....	45
Дозатор моющих средств .....	34	Выравнивание .....	45
Панель управления .....	34	Подача воды .....	45
<b>Как провести стирку?</b> .....	35	Слив .....	46
Загрузка белья .....	35	Электрическое подключение .....	46
Дозирование моющего средства .....	35		
Включение машины .....	35		
Выбор программы .....	35		
Дополнительные программы .....	35		
Выбор температуры .....	35		
Выбор скорости отжима или положения "Ночной цикл" .....	35		
Выбор нужной дополнительной функции ..	36		
Кнопка "Время задержки" .....	36		
Запуск программы .....	36		
Действия во время выполнения программы .....	37		
Открытие крышки во время цикла .....	37		
Изменение текущей программы .....	37		
Отмена программы .....	37		
Конец программы .....	37		
<b>Таблица программ</b> .....	38		
<b>СОРТИРОВКА И ПОДГОТОВКА БЕЛЬЯ</b>			
<b>К СТИРКЕ</b> .....	39		
Сортировка и подготовка белья к стирке...	39		
Загрузка в зависимости от типа белья .....	39		
Моющие средства и добавки .....	39		
Международные символы по уходу за текстильными изделиями .....	40		
<b>Чистка и уход за прибором</b> .....	41		
Очистка машины от накипи .....	41		
Поверхность прибора .....	41		
Дозатор моющего средства .....	41		
Сливной фильтр .....	41		
<b>Проблемы с работой машины</b> .....	42		
<b>Послепродажное обслуживание</b> .....	43		



# А. ДЛЯ ПОЛЬЗОВАТЕЛЯ

## 1. ПРЕДУПРЕЖДЕНИЕ

Храните данную инструкцию вместе со стиральной машиной. В случае продажи стиральной машины или передачи ее другому владельцу обязательно приложите инструкцию к прибору для того, чтобы новый пользователь смог ознакомиться с техникой безопасности и правилами пользования прибором.

**Данные правила были написаны для обеспечения вашей безопасности и безопасности других людей. Внимательно прочитайте данные правила, прежде чем приступить к установке и эксплуатации стиральной машины. Спасибо за внимание, уделенное прочтению этой инструкции.**

### 1.1. Использование

- При получении стиральной машины сразу же распакуйте ее. Внимательно осмотрите машину. В случае обнаружения каких-либо повреждений обратитесь к поставщику машины немедленно.
- Стиральная машина предназначена для использования взрослыми людьми. Не позволяйте детям прикасаться к прибору или играть с ним.
- Не вносите и не пытайтесь вносить какие-либо изменения в характеристики стиральной машины. Это очень опасно!
- Стиральная машина предназначена для домашнего использования в нормальном режиме. Не следует использовать машину в коммерческих или промышленных целях, или в любых других целях не по назначению, то есть не для стирки, полоскания и отжима белья.
- После каждого использования машины вынимайте ее вилку из розетки и закрывайте кран подачи воды.
- Стирайте только те вещи, которые предназначены для стирки в стиральной машине. Инструкции по уходу за изделием смотрите на этикетке изделия.
- Не следует стирать в машине бюстгалтеры «на косточках», изделия с необработанным краем или рваные изделия.
- Обязательно выньте из карманов монетки, винты, удалите булавки, брошки и т.д. перед каждой стиркой. Если эти предметы останутся в белье и попадут в машину, это может привести к ее серьезным повреждениям.
- Не кладите в стиральную машину изделия, с которых вы пытались вывести пятна с помощью растворителя, спирта, трихлорэтилена и т.п. Если вам обязательно нужно использовать эти пятновыводители, то подождите, пока их пары не выветрятся полностью из изделия, и только после этого кладите изделие в машину.
- Сложите все мелкие предметы, такие как носки, ремни и т.д., в специальный мешок для мелких предметов или в наволочку.
- Используйте количество моющего средства, указанное в разделе «Дозирование моющего средства».
- Перед чисткой машины и проведением профилактических работ отключите прибор от сети.

### 1.2. Меры предосторожности против замерзания

Если ваша стиральная машина может подвергнуться воздействию температуры ниже 0°C, примите следующие меры предосторожности:

- Закройте кран и отсоедините шланг подачи воды.
- Положите конец этого шланга и сливной шланг в емкость, стоящую на полу.
- Выберите программу «Слив» и проведите ее до самого конца.
- Выключите стиральную машину, установив селектор

программ на «Выкл.»\* или нажав кнопку Вкл./Выкл.\*.

- Выньте вилку машины из розетки.
- Снова подключите шланг подачи воды и установите сливной шланг.

В этом случае вода, оставшаяся в шлангах, будет выведена наружу, предотвращая образование инея или льда, который может повредить машину.

Когда вы захотите воспользоваться машиной в следующий раз, убедитесь, что она установлена в помещении с температурой выше 0°C.

### 1.3. Утилизация

Все материалы, помеченные символом , пригодны для переработки и вторичного использования. Утилизируйте эти материалы на специальных местных пунктах приема утильсырья (справьтесь о наличии подобных пунктов в муниципальных органах).

Если вы намерены утилизировать отслуживший свой срок прибор, необходимо привести в негодность те его части, которые могут представлять опасность – отрежьте кабель питания у прибора.

Символ  на изделии или на его упаковке указывает, что оно не подлежит утилизации в качестве бытовых отходов. Вместо этого его следует сдать в соответствующий пункт приемки электронного и электрооборудования для последующей утилизации. Соблюдая правила утилизации изделия, Вы можете предотвратить причинение окружающей среде и здоровью людей потенциального ущерба, который возможен, в противном случае, вследствие неподобающего обращения с подобными отходами. За более подробной информацией об утилизации этого изделия просьба обращаться к местным властям, в службу по вывозу и утилизации отходов или в магазин, в котором Вы приобрели изделие.

### 1.4. Защита окружающей среды

Рекомендуем вам придерживаться следующих инструкций, это позволит вам экономить электроэнергию и таким образом вносить свой вклад в защиту окружающей среды:

- По возможности загружайте машину полностью, а не наполовину (с другой стороны, перегружать барабан тоже не следует).
- Используйте функции «Предварительная стирка» или «Замачивание» только для очень грязного белья.
- Используйте количество моющего средства в соответствии со степенью жесткости воды (см. в разделе «Дозирование моющего средства»), а также в зависимости от количества белья и степени его загрязненности.

---

\* в зависимости от модели

## 2. ОПИСАНИЕ СТИРАЛЬНОЙ МАШИНЫ

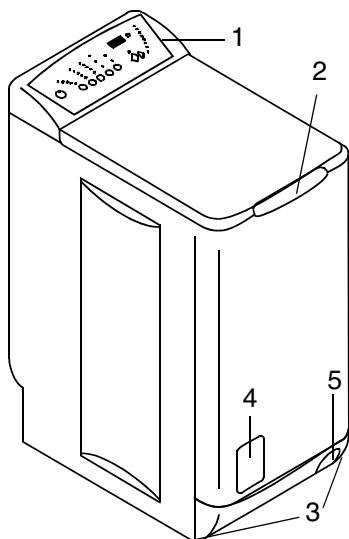

- 1 - Панель управления
- 2 - Ручка открывания крышки
- 3 - Регулируемые ножки
- 4 - Дверца фильтра
- 5 - Рычаг для перемещения стиральной машины

### 2.1. Дозатор моющих средств

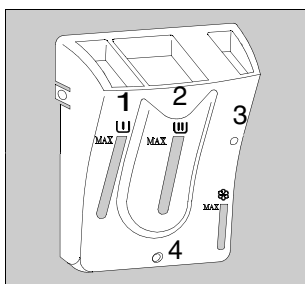

#### Символы

- 1 - предварительная стирка
- 2 - стирка
- 3 - ополаскиватель (не переливайте за отметку MAX)
- 4 - отверстие для слива излишков ополаскивателя (при превышении дозировки)

### 2.2. Панель управления

- 1 - Кнопка «Вкл/Выкл»
- 2 - Кнопка «Тип ткани»
- 3 - Кнопка «Температура»
- 4 - Кнопка «Отжим»
- 5 - Кнопка «Дополнительные функции»
- 6 - Кнопка «Дополнительные функции»
- 7 - Кнопка «Старт/Пауза»
- 8 - Кнопка «Время задержки»
- 9 - Кнопка «Пропуск/Сброс»
- 10 - Световые индикаторы

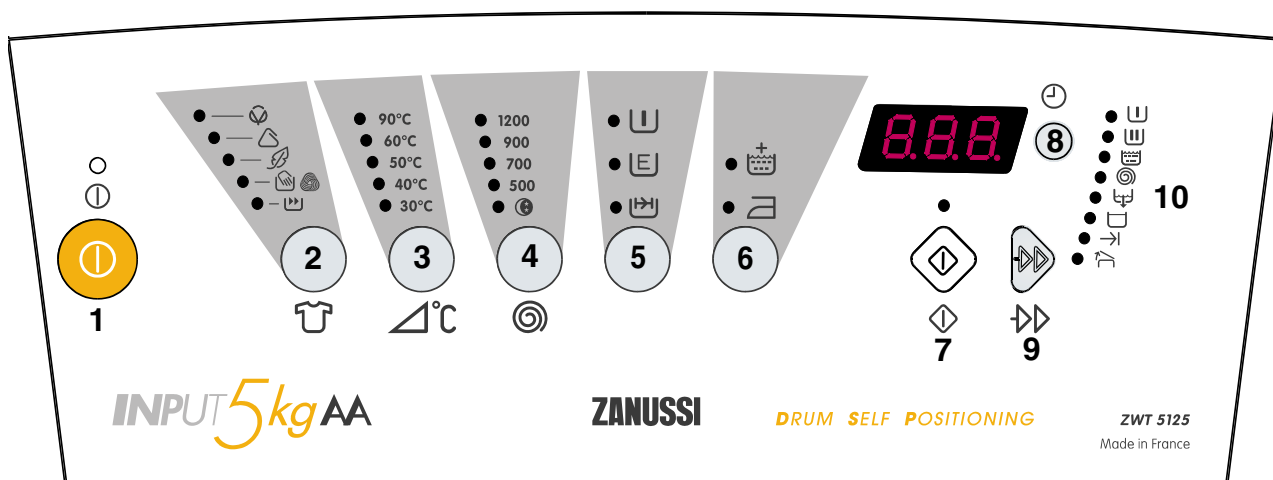

Представлена модель : ZWT 5125

## 3. КАК ПРОВЕСТИ СТИРКУ?

Перед первой стиркой белья в стиральной машине рекомендуем вам провести предварительную стирку при 90°C с моющим средством и без белья, для того чтобы прочистить бак.

### 3.1. Загрузка белья

- Поднимите крышку.
- Откройте барабан, нажав на запирающую кнопку **A**; обе створки барабана автоматически раскроются.
- Заложите белье, закройте барабан и крышку стиральной машины.

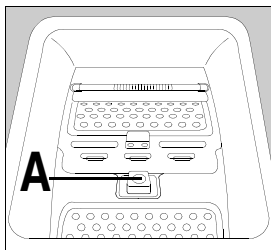



**Предупреждение:** прежде чем закрыть крышку стиральной машины, удостоверьтесь в том, что дверца барабана надежно закрыта:

- Две створки защелкнуты
- Кнопка блокировки отжата.

Электронная система обеспечивает нахождение барабана в верхнем положении по окончании цикла. Эта система облегчает загрузку и выгрузку белья. Если ее работе мешает дисбаланс веса белья, проверните барабан рукой.

### 3.2. Дозирование моющего средства

Вы можете уменьшить дозу, рекомендованную изготовителями моющего средства, если ваша стиральная машина имеет технологию стирки Direct Spray (Прямое впрыскивание), позволяющую экономить воду и порошок.

Всыпьте дозу порошка в отделение дозатора моющих средств для основной стирки  и, если вы выбрали функцию «Предварительная стирка», в отделение дозатора для предварительной стирки . При желании налейте ополаскиватель в отделение .

Если вы используете какое-то другое моющее средство, обратитесь к главе «Моющие средства и добавки».

### 3.3. Включение машины

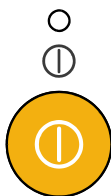

Нажмите эту кнопку для включения машины.

Для выключения машины нажмите ее еще раз.



При нажатии кнопки загорится соответствующий светодиод, при ее вторичном нажатии он погаснет.

На дисплее появятся три черточки или ноль.

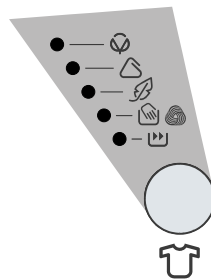
## 3.4. Выбор программы



Нажмите эту кнопку несколько раз для выбора программы в соответствии с типом белья, которое Вы хотите стирать. Загорится индикатор, соответствующий выбранной программе. Стиральная машина предложит Вам предустановленную для этой программы температуру и автоматически выберет

максимальную скорость отжима, соответствующую выбранной программе. Вы можете изменить эти значения, нажимая кнопки «Температура»  и «Отжим» .

Загорятся индикаторы, соответствующие этапам, из которых состоит выбранная программа. Подсветка кнопки «Старт/Пауза»  начнет мигать.

На дисплее высветится продолжительность выполнения программы.

### 3.4.1. Дополнительные программы



Вы можете выбрать дополнительные программы, такие как «Полоскание», «Отжим» и «Слив», нажимая кнопку «Пропуск/Сброс»  (см. параграф 3.6).

## 3.5. Выбор температуры

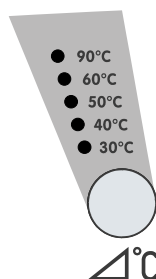

Нажмите несколько раз на эту кнопку для увеличения или уменьшения температуры, если Вы хотите, чтобы стирка Вашего белья выполнялась при температуре воды, отличной от предложенной машиной. Загорится соответствующий светодиод.

Температуру можно изменить во время стирки: стиральная машина начнет выполнение цикла с начала.

## 3.6. Выбор скорости отжима или положения «Ночной цикл»

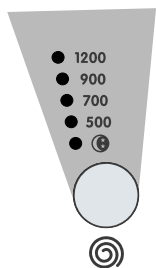

Нажмите несколько раз на эту кнопку для изменения скорости отжима, если Вы хотите, чтобы Ваше белье отжималось на скорости, отличной от предложенной машиной. Загорится соответствующий светодиод.

Максимальные скорости :

- для хлопка : 1200 об/мин (ZWT5125), 1000 об/мин (ZWT5105),
- для синтетики, шерсти и тканей, предназначенных для ручной стирки : 900 об/мин,
- для деликатных тканей : 700 об/мин.



Положение «Ночной цикл»  : Эта опция уменьшает шум, создаваемый Вашей стиральной машиной, не

изменяя ее характеристик. Таким образом Вы можете использовать свою машину ночью, не испытывая беспокойства от шума. При этом не будет выполняться цикл отжима, а вода последнего полоскания останется в машине во избежание сминания белья в случае, если оно не сразу будет выгружено из машины.



По окончании цикла подсветка кнопки "Старт/Пауза"  погаснет и на дисплее высветится ноль. Воду следует слить.

Для завершения цикла вначале нажмите кнопку "Пропуск/Сброс"  (на дисплее появятся три черточки) и затем выберите одну из следующих опций :

- только слив :

Нажимая на кнопку "Тип ткани" , выберите нужный тип ткани и 3 раза нажмите кнопку "Пропуск/Сброс"  так, чтобы загорелся индикатор "Слив"; затем нажмите кнопку "Старт/Пауза" .

- слив и отжим :

Нажимая на кнопку "Тип ткани" , выберите тип ткани, соответствующий выстиранному белью; после этого Вы можете уменьшить скорость отжима. Нажмите 2 раза кнопку "Пропуск/Сброс"  так, чтобы загорелся индикатор "Отжим", и затем нажмите кнопку "Старт/Пауза" .

### 3.7. Выбор нужной дополнительной функции

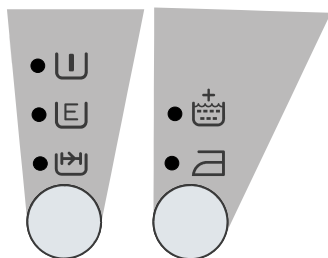

Можно выбрать различные дополнительные функции после того, как выбранная программа отобразится с помощью соответствующего индикатора; это следует делать перед тем, как нажать кнопку "Старт/Пауза" .

Нажмите нужную кнопку (кнопки); при этом загорятся соответствующие светодиоды. При следующем нажатии светодиоды погаснут.

- **Предварительная стирка**  : Выбирайте эту опцию, если Вы хотите, чтобы Ваше белье подверглось предварительной стирке перед этапом основной стирки (эта опция несовместима с программами стирки шерсти и белья, предназначенного для ручной стирки).

Предварительная стирка завершается коротким отжимом со скоростью 650 об/мин. в программах стирки хлопка и синтетики, в то время, как в программе стирки деликатных тканей выполняется только слив.

- **Эко**  : Эту функцию можно выбрать для хлопка и синтетики слабой или обычной степени загрязнения при температуре стирки 40°C или выше.

- При выборе температуры 40 °C с дополнительной функцией Эко время стирки будет увеличено: в программах стирки хлопка это позволяет получить класс А энергосбережения и класс А эффективности стирки.

- При выборе температуры 60 °C с дополнительной функцией Эко температура стирки в программах стирки хлопка и синтетики уменьшится: благодаря

увеличенному времени цикла эффективность стирки будет такая же, как при температуре 60°, но при этом расход энергии будет меньшим.

- При выборе температуры 90 °C с дополнительной функцией Эко температура стирки уменьшится: благодаря увеличенному времени цикла эффективность стирки будет такая же, как при температуре 90°, но при этом расход энергии будет меньшим.

- **Быстрая стирка**  : Рекомендуется для слабозагрязненного белья. Эту функцию нельзя использовать с программами стирки шерсти и белья, предназначенного для ручной стирки.

Время стирки уменьшается в соответствии с заданным типом ткани и выбранной температурой.

- **Дополнительное полоскание**  : Эту функцию можно выбрать для всех программ за исключением программ стирки шерсти и белья, предназначенного для ручной стирки. Машина выполняет 4 полоскания вместо 3. Эта опция рекомендуется для людей, страдающих аллергией на моющие средства, а также в районах с очень мягкой водой.

- **Легкая глажка**  : Режим стирки смешанного белья при температуре 40°C. Благодаря этой программе белье нуждается только в легкой глажке или вообще не требует глажки.

### 3.8. Кнопка "Время задержки"



Перед тем, как запустить программу, Вы можете задать задержку старта, нажимая кнопку "Время задержки"  до

тех пор, пока на дисплее не высветится нужное время задержки (максимум 23 часа). Это время остается на дисплее в течение 3 секунд, после чего на нем снова высвечивается длительность выполнения программы.

### 3.9. Запуск программы



- После того, как Вы выбрали программу стирки, нажмите кнопку "Старт/Пауза" , чтобы запустить цикл. Соответствующий индикатор перестанет мигать, гореть будет только индикатор, указывающий на текущий этап выполнения программы.

Если Вы задали время задержки старта, машина начнет обратный отсчет.

На дисплее Вы можете видеть продолжительность программы или выбранное время задержки.

#### 3.9.1. Светоиндикаторы фаз программы и дополнительной информации

 : Предварительная стирка

 : Стирка

 : Полоскание

 : Отжим

 : Слив



 : Остановка полоскания

 : Окончание

 : Срочное разблокирование крышки

## 3.10. Действия во время выполнения программы

### 3.10.1. Открытие крышки во время цикла

Нажмите кнопку "Старт/Пауза"  : индикатор  будет мигать в течение позиционирования барабана. Открывая крышку, вы услышите двойной «щелчок» блокировочного устройства.

После того, как Вы закроете крышку и снова нажмете кнопку "Старт/Пауза" , стиральная машина возобновит выполнение программы, начиная с того момента, в котором оно было прервано.

Из соображений безопасности Вы не сумеете открыть крышку, если температура воды будет слишком высокой.

### 3.10.2. Изменение текущей программы

Перед тем, как изменять опции текущей программы, Вы должны установить стиральную машину на паузу, нажав кнопку "Старт/Пауза" .

Можно изменять установки любого этапа программы перед тем, как машина выполнит его.



Изменение типа ткани или температуры возможно, очевидно, только во время этапа основной стирки.

После изменения программы нажмите кнопку "Старт/Пауза" .

### 3.10.3. Отмена программы





Для отмены выполняемой программы :

- установите машину на паузу, нажав кнопку "Старт/Пауза" ,
- нажмите несколько раз кнопку "Пропуск/Сброс" .

Примечание : при включении машины, если Вы хотите удалить предварительно выполненную программу, достаточно также нажать кнопку "Тип ткани"  и выбрать новую программу.

## 3.11. Конец программы

Стиральная машина останавливается автоматически. Загорается индикатор . Открывая крышку, вы услышите двойной «щелчок» блокировочного устройства.

Если вы выберете режим "Остановка полоскания"\* или «Ночной цикл» , на дисплее появляется ноль, указывая Вам на необходимость слить воду перед тем, как Вы откроете крышку.

Нажмите кнопку "Вкл/Выкл"  для выключения машины. Соответствующий индикатор погаснет. Выньте белье.

Убедитесь в том, что барабан пуст, провернув его рукой.

Это необходимо для того, чтобы в барабане случайно не осталось белье, которое может быть повреждено при последующей стирке (например сесть) или полинять при стирке с другим бельем.

Мы рекомендуем Вам закрыть кран подачи воды и вынуть вилку сетевого шнура из розетки

**Примечание** : мы рекомендуем Вам после использования машины оставлять открытыми крышку и барабан для проветривания барабана.

---

\* в зависимости от модели

## 4. ТАБЛИЦА ПРОГРАММ

Нижеприведенная таблица не охватывает всех вариантов стирки, а показывает наиболее часто используемые установки.

Программа Тип белья	Загрузка	Возможные дополнительные функции	Темпе- ратура  °C	Приблизительный расход*			
				л	кВтч	мин	
<b>Хлопок</b>  Белое или цветное белье, например, средней степени загрязнения рабочая одежда, постельное белье, скатерти и салфетки, нижнее белье, полотенца.	5,0 кг	Предварительная стирка Эко быстрая стирка** Легкая глажка Дополнительное полоскание	30 - 90	59	2,00	См. дисплей	
<b>Хлопок Эко</b>  Белое или цветное белье, например, средней степени загрязнения рабочая одежда, постельное белье, скатерти и салфетки, нижнее белье, полотенца.	5,0 кг	Предварительная стирка Эко Легкая глажка Дополнительное полоскание	60 ***	42	0,85		
<b>Синтетика</b>  Синтетические ткани, нижнее белье, цветные ткани, не мнущиеся рубашки и блузки.	2,5 кг	Предварительная стирка Эко быстрая стирка Легкая глажка Дополнительное полоскание	30 - 60	52	1,00		
<b>Деликатные ткани</b>  Для всех деликатных материалов, например, для занавесок.	2,5 кг	Предварительная стирка быстрая стирка Дополнительное полоскание	30 - 40	55	0,60		
<b>Ручная стирка</b>  Очень деликатные ткани с обозначение на этикетке «ручная стирка».	1,0 кг		30 - 40	50	0,40		
<b>30° Освежить</b>  Только для слабо загрязненных тканей, за исключением шерсти.	2,5 кг		30	40	0,30		
<b>вставка</b>							
<b>Полоскание</b>  С помощью этой программы можно прополоскать белье после ручной стирки.				45	0,15		
<b>Отжим</b>  Воспользоваться этой функцией можно после опции “Остановка с водой в баке” (ночной цикл), чтобы отжать белье на максимальной скорости 1200/1000 об/мин****.				-	0,05		
<b>Слив</b>  Чтобы слить вод после опции “Остановка с водой в баке” (ночной цикл).				-	0,01		

\* Величины расхода указаны для максимальной температуры, соответствующей каждой программе.

\*\* Эту функцию нельзя использовать совместно с функцией Эко.

\*\*\* программа, используемая в тестах в соответствии со стандартом IEC 456 (60° Программа стирки хлопка с дополнительной функцией Эко).

\*\*\*\* в зависимости от модели.

(Данные таблицы являются ориентировочными и могут меняться в зависимости от индивидуальных рабочих условий)

# 5. СОРТИРОВКА И ПОДГОТОВКА БЕЛЬЯ К СТИРКЕ

## 5.1. Сортировка и подготовка белья к стирке

- Рассортируйте белье по типу и по данным на ярлыках изделий (см. часть 5.4: международные символы, обозначающие способ ухода за вещью): нормальная стирка – изделие пригодно для интенсивной стирки и энергичного отжима; деликатная стирка означает, что изделие надо стирать аккуратно и бережно. Если вы намерены стирать белье вперемешку, то выберите программу и температуру, подходящую для наиболее уязвимых вещей в этой партии.
- Стирайте белое и цветное белье отдельно. В противном случае белое белье может окраситься или стать серым.
- На новых изделиях зачастую бывает слишком много красителя. Лучше всего в первый раз простирать новую вещь отдельно. Соблюдайте рекомендации «Стирать отдельно» и «Стирать отдельно несколько раз».
- Опорожните карманы и расправьте белье.
- Отрежьте все плохо закрепленные пуговицы, булавки и крючки. Закройте молнии, завяжите завязки и ленточки узлом.
- Выверните наизнанку изделия, состоящие из нескольких слоев ткани (спальные мешки, анараки и т.п.), цветные трикотажные, шерстяные изделия и ткани с аппликациями.
- Стирайте мелкие изделия (носки, колготки, бюстгалтеры и т.п.) в специальной сетке для стирки.
- С занавесками следует обращаться особенно осторожно. Снимите крючки; положите тюлевые занавески в сетку или мешок.

## 5.2. Загрузка в зависимости от типа белья

Количество белья, которое вы положите в барабан, не должно превышать максимальный объем, на который рассчитана машина. Вместимость зависит от типа белья. Если белье очень грязное, или если это махровые изделия, то следует уменьшить количество белья.

Не все материалы имеют одинаковый объем и одинаковую способность к впитыванию воды. Именно поэтому существует общее правило заполнения барабана:

- заполнять полностью, но не утрамбовывая, при загрузке хлопчатобумажного и льняного, а также смешанного белья.
- заполнять наполовину для обработанных хлопчатобумажных и синтетических волокон;
- заполнять примерно на 1/3 при стирке очень чувствительных изделий, таких как тюлевые занавески и шерстяные вещи.

Для стирки белья разных типов заполняйте барабан, ориентируясь на рекомендации по загрузке наиболее деликатных изделий.

## 5.3. Моющие средства и добавки

Используйте только специальные моющие средства и добавки для стиральных машин. Прочитайте инструкцию изготовителя моющего средства и соблюдайте пункты 2.1 и 3.2.

Не рекомендуется пользоваться одновременно разными моющими средствами, так как это может привести к порче белья.

Количество используемого моющего средства зависит от загрузки белья, жесткости воды и степени загрязнения белья.

Если вода мягкая, следует немного уменьшить дозу моющего средства. Если вода жесткая (рекомендуется пользоваться средствами для удаления известкового налета) или если белье очень грязное или на нем много пятен, немного увеличьте дозу.

Сведения о жесткости воды можно получить, обратившись в службу водоснабжения или в другую компетентную организацию.

Стиральные порошки могут использоваться без ограничений.

Нельзя пользоваться жидкими моющими средствами при выборе цикла предварительной стирки. Если предварительная стирка отсутствует, то эти средства можно залить в шар-дозатор, помещаемый непосредственно в барабан, или в отделение для моющего средства, используемое для основной стирки. В обоих случаях необходимо сразу же включить выполнение цикла стирки.

Моющие средства в таблетках или в отдельных дозах загружаются обязательно в отделение основной стирки ящичка для моющих средств Вашей стиральной машины.

При обработке пятен перед стиркой следуйте дозам и рекомендациям, данным изготовителем. Если для обработки пятен используется моющее средство, необходимо сразу же включить цикл стирки.



## 5.4. Международные символы по уходу за текстильными изделиями

<b>Нормальная стирка</b>						
	Стирать при 95°C	Стирать при 60°C	Стирать при 40°C	Стирать при 30°C	Деликатная ручная стирка	Не стирать
<b>Деликатная стирка</b>						

<b>Отбеливание</b>	Допускается отбеливание с хлором (только в холодной воде и в разбавленном виде)	Не отбеливать с хлором

<b>Глажение</b>	Высокая температура (макс 200° C)	Средняя температура (макс. 150° C)	Низкая температура (макс 100° C)	Не гладить

<b>Сухая чистка</b>	Сухая чистка (все обычные растворители)	Сухая чистка (все растворители, кроме трихлорэтилена)	Сухая чистка (только масляные растворители и R113)	Не пригоден для сухой чистки

<b>Сушка</b>	Сушка в расправленном виде	Сушка в висячем положении	Сушка на плечиках	Высокая температура	
				Умеренная температура	
				Допускается сушка в барабане	Не сушить в барабане



## 6. ЧИСТКА И УХОД ЗА ПРИБОРОМ

Прежде чем приступить к чистке машины, отключите машину от сети, вынув ее вилку из розетки.

### 6.1. Очистка машины от накипи

Если вы используете правильную дозу моющего средства, то обычно не возникает необходимости очищать машину от накипи.

Но если такая необходимость возникла, воспользуйтесь специальным не коррозионным средством, предназначенным для стиральных машин, которое продается в магазинах. Соблюдайте дозировку и частоту проведения операции очищения от накипи, указанные на упаковке.

### 6.2. Поверхность прибора

Внешнюю поверхность стиральной машины вымойте теплой водой с мягким моющим средством. Никогда не следует использовать спирт, растворители и тому подобные вещества.

### 6.3. Дозатор моющего средства

**Демонтаж:**

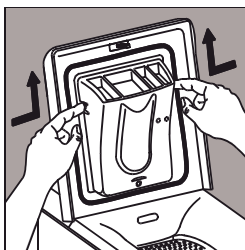

Нажмите на зажимы по бокам дозатора и потяните его вверх.

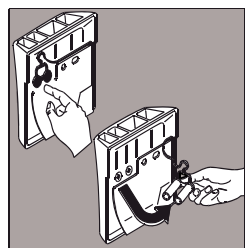

Теперь вы можете промыть дозатор под струей воды щеткой или скрученным куском ткани. Проверьте, не засорились ли сифоны на задней части дозатора.

**Установка на место:**

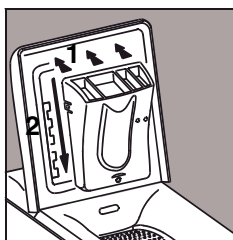

Вставляйте дозатор в крепления, пока он не защелкнется в них.

### 6.4. Сливной фильтр

Регулярно прочищайте фильтр, расположенный снизу машины. Если фильтр засорен, то загорается индикатор фильтра \*. В этом случае фильтр нужно прочистить немедленно. Если вы стираете вещи с пушистым ворсом, то чистите фильтр после каждого использования.

- Откройте дверцу фильтра, например, при помощи отвертки:

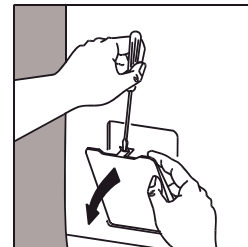
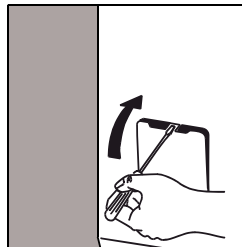

- Слейте остатки воды:



Подставьте под слив лоток. Поверните крышку против часовой стрелки, пока она не окажется в вертикальном положении, чтобы слить оставшуюся воду.

- Выньте фильтр:



Полностью отвинтите крышку и выньте фильтр наружу. Промойте фильтр под струей воды. Затем вставьте фильтр назад и закрутите крышку по часовой стрелке.

После прочистки фильтра закройте его дверцу. По соображениям безопасности дверца фильтра должна быть закрыта во время работы прибора.

\* в зависимости от модели

## 7. ПРОБЛЕМЫ С РАБОТОЙ МАШИНЫ

В процессе производства машина прошла множество тестов. Если тем не менее возникли проблемы с работой машины, внимательно прочитайте данный раздел, прежде чем обратиться в авторизованный сервисный центр.

Симптомы	Причина
Машина не включается или не заполняется водой :	<ul style="list-style-type: none"><li>• Машина неправильно подключена, нет контакта в электрическом подключении,</li><li>• Крышка стиральной машины и створки барабана неплотно закрыты,</li><li>• Вы не запустили выбранную программу,</li><li>• Отключено электричество,</li><li>• Водопровод не подключен,</li><li>• Кран подачи воды закрыт,</li><li>• Отверстие для подачи воды заблокировано.</li></ul>
Машина заполняется водой и тут же сливает воду :	<ul style="list-style-type: none"><li>• Сливной шланг укреплен слишком низко (см. раздел по установке).</li></ul>
Машина не отжимает или не сливает воду :	<ul style="list-style-type: none"><li>• Сливной шланг засорился или перекрутился,</li><li>• Сливной фильтр засорился,</li><li>• Сработало предохранительное устройство анти-дисбаланса; белье плохо распределено в барабане,</li><li>• Вы выбрали программу «Слив» или опцию «Ночной цикл»,</li><li>• Сливной шланг расположен на неправильной высоте.</li></ul>
Вода на полу вокруг стиральной машины :	<ul style="list-style-type: none"><li>• Из-за избытка моющего средства возникло много пены, которая перелилась через край,</li><li>• Моющее средство не годится для стирки в стиральной машине-автомате,</li><li>• Сливной шланг подвешен неправильно,</li><li>• Сливной фильтр не был установлен на место,</li><li>• Протекает шланг подачи воды.</li></ul>
Неудовлетворительные результаты стирки :	<ul style="list-style-type: none"><li>• Моющее средство не годится для машинной стирки,</li><li>• Вы загружаете сразу слишком много белья в барабан,</li><li>• Была выбрана неподходящая программа,</li><li>• Недостаточно моющего средства.</li></ul>
Машина вибрирует или издает шум :	<ul style="list-style-type: none"><li>• Не все транспортировочные детали были удалены из машины (см. раздел о распаковке),</li><li>• Машина не выровнена и ножки не заблокированы,</li><li>• Машина стоит слишком близко к стене или мебели,</li><li>• Белье плохо распределено в барабане,</li><li>• Белья слишком мало.</li></ul>
Слишком длинный цикл стирки :	<ul style="list-style-type: none"><li>• Заблокировано отверстие для подачи воды,</li><li>• Произошел сбой в подаче питания или вода была отключена,</li><li>• Сработало температурное предохранительное устройство мотора,</li><li>• Температура подаваемой в машину воды ниже, чем обычно,</li><li>• Сработала предохранительная система контроля наличия пены (слишком много порошка), и стиральная машина удаляла пену,</li><li>• Сработало предохранительное устройство анти-дисбаланса, была проведена дополнительная фаза для более равномерного распределения белья в барабане.</li></ul>

Симптомы	Причина
Машина останавливается в течение цикла :	<ul style="list-style-type: none"> <li>• Неисправность в водопроводе или электросети,</li> <li>• Вы выбрали опцию «Остановка с водой в барабане».</li> <li>• Открыты створки дверцы барабана</li> </ul>
Во время цикла стирки крышка не открывается :	<ul style="list-style-type: none"> <li>• Индикатор крышки** не горит,</li> <li>• Слишком высокая температура воды,</li> <li>• Крышку можно открыть только через 1 - 2 минуты после остановки машины.</li> </ul>
В конце цикла индикатор «Позиционирование барабана»** не горит :	<ul style="list-style-type: none"> <li>• Барабан не смог принять нужное положение из-за сильного дисбаланса белья; поверните барабан вручную.</li> </ul>
На дисплее появляется код ошибки <b>E40*</b> , а светодиод "конец"*** мигает 4 раза***:	<ul style="list-style-type: none"> <li>• Крышка плохо закрыта.</li> </ul>
На дисплее появляется код ошибки <b>E20*</b> , а светодиод "конец"*** мигает 2 раза*** :	<ul style="list-style-type: none"> <li>• Сливной фильтр засорился,</li> <li>• Сливной шланг засорился или перекрутился,</li> <li>• Сливной шланг закреплен слишком высоко (см. главу "Установка"),</li> <li>• Сливной насос засорился,</li> <li>• Сливной сифон засорен.</li> </ul>
На дисплее появляется код ошибки <b>E10*</b> , а светодиод "конец"*** мигает 1 раз*** :	<ul style="list-style-type: none"> <li>• Кран подачи воды закрыт,</li> <li>• Нет воды в водопроводе.</li> </ul>
На дисплее появляется код ошибки <b>EA0**</b> , а светодиод "конец"*** мигает 10 раз***	<ul style="list-style-type: none"> <li>• Открыты створки дверцы барабана.</li> </ul>
Загорается индикатор** "фильтр" :	<ul style="list-style-type: none"> <li>• Забит сливной фильтр.</li> </ul>
При заполнении ополаскиватель или отбеливатель выливается через отверстие для слива излишков :	<ul style="list-style-type: none"> <li>• Вы налили слишком много,</li> <li>• Сифоны в задней части дозатора моющих средств засорились.</li> </ul>

\* Устраните обнаруженные причины неисправности, затем нажмите кнопку "Старт/Пауза" для возобновления прерванной программы.

\*\*в зависимости от модели.

\*\*\*В зависимости от модели при этом могут подаваться звуковые сигналы.

## 8. Гарантия

Все условия гарантии смотрите в гарантийном талоне.

## 9. ПОСЛЕПРОДАЖНОЕ ОБСЛУЖИВАНИЕ

В случае неисправности см. раздел "Проблемы с работой машины". Если после того, как Вы выполнили все проверки, неисправность остается, обратитесь в авторизованный сервисный центр.

При обращении в сервисный центр указывайте модель, продуктовый номер Вашей стиральной машины, а также ее серийный номер. Эти данные содержатся с внутренней стороны крышки фильтра и на паспортной табличке стиральной машины.

В случае выполнения каких-либо работ с Вашей машиной настаивайте на том, чтобы специалисты сервисного центра использовали запчасти, сертифицированные изготовителем.

# В. ДЛЯ УСТАНОВЩИКА

## 1. Предупреждение

- Стиральная машина тяжелая. Будьте осторожны при ее передвижении.
- Перед началом использования удалите со стиральной машины упаковку и извлеките транспортировочные крепления. Если вы не удалите из машины все транспортировочные приспособления, то можете повредить саму машину и стоящую поблизости мебель. Когда вы удаляете из машины транспортировочные крепления, машина ни в коем случае не должна быть включена в розетку.
- Только квалифицированный водопроводчик должен выполнять работы по доведению водопроводных коммуникаций в вашем доме, необходимому для установки стиральной машины.
- Машина должна быть подключена к розетке с заземлением по всем правилам.
- Если электрическая сеть в вашем доме требует каких-либо модификаций для подключения стиральной машины, вызовите квалифицированного электрика.
- Перед подключением машины внимательно прочитайте главу «Электрическое подключение».
- При установке машины следите за тем, чтобы машина не стояла на кабеле питания.
- При установке машины на ковер удостоверьтесь, что ковер не закрывает вентиляционные отверстия внизу стиральной машины.
- Замена кабеля питания производится только представителями авторизованного изготовителем сервисного центра.
- Изготовитель машины не несет ответственности за повреждения, возникшие из-за неправильной установки.

## 2. Технические характеристики

Размеры	Высота Ширина Глубина	850 мм 400 мм 600 мм
Напряжение/ частота Мощность подключения		230 В/ 50 Гц 2300 Вт
Давление воды Подключение к водопроводу	Минимум Максимум	0,05 МПа (0,5 бар) 0,8 МПа (8 бар) Тип 20x27
макс. загрузка		5,5 кг
<b>CE</b> Данная стиральная машина соответствует директивам СЕЕ 89-336 о подавлении радиоэлектрических помех и директиве СЕЕ 73-23 по электрической безопасности.		

## 3. УСТАНОВКА

### 3.1. Распаковка



Упаковочные детали используются для предохранения внутренних частей стиральной машины во время перевозки. Перед началом использования упаковку следует снять.

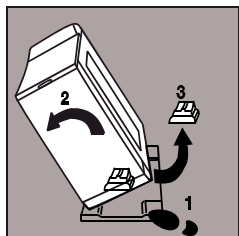

Снимите с машины всю упаковку. Наклоните машину на бок, выньте упаковку из-под мотора и поставьте машину вертикально.

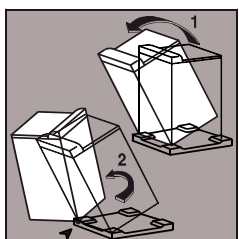

Наклоните машину назад, поверните ее на одном из ее углов на четверть оборота и выньте транспортировочное основание.

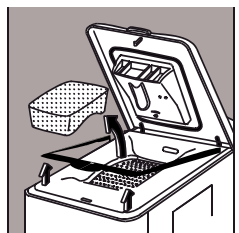

Откройте крышку стиральной машины и выньте приспособления, предотвращающие вращение барабана, и пластиковую прокладку. Закройте крышку.

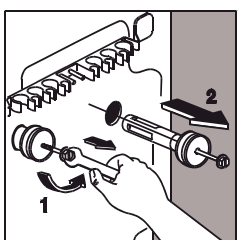

Гаечным ключом на 10 мм удалите два винта и две шпильки с задней панели машины.

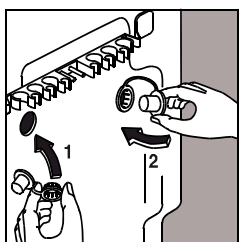

Теперь вы видите отверстия, которые нужно закрыть прилагаемыми заглушками; не забудьте загнуть и вставить центральные колпачки.

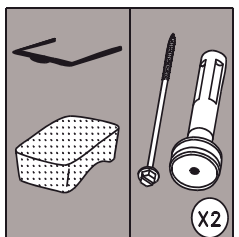

Убедитесь в том, что вы вынули все указанные части из стиральной машины. Сохраните эти детали на случай последующей перевозки машины.

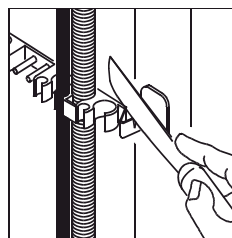

Если вы хотите, чтобы машина стояла вровень с соседней мебелью, вы можете отрезать крепление для шлангов сзади машины. Оставьте на месте две боковые заглушки.

### 3.2. Расположение

Установите стиральную машину на ровный твердый пол в хорошо вентилируемом помещении. Машина не должна касаться стен или мебели.

### 3.3. Передвижение стиральной машины

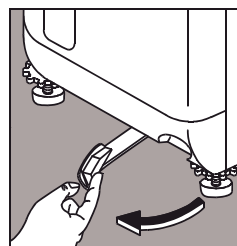

Если вы хотите переставить стиральную машину, поднимите ее на колесики – для этого поверните рычаг внизу машины влево. После того, как машина будет установлена на нужное место, установите рычаг в исходное положение.

### 3.4. Выравнивание

Качественно выровненная машина будет меньше вибрировать, шуметь и двигаться во время работы.

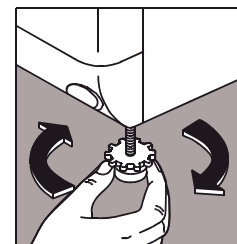

Выровняйте положение машины, регулируя слишком короткую ножку. Выкрутите вместе основание ножки и блокировочное кольцо (при необходимости поднимите стиральную машину).

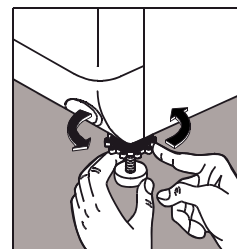

Когда машина примет устойчивое положение, завинтите до упора блокировочное кольцо, удерживая основание ножки на полу.

### 3.5. Подача воды

Пожалуйста, установите шланг подачи воды на задней панели Вашей стиральной машины:

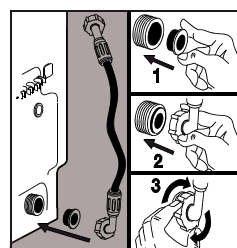

- Установите прокладку в отверстие, находящее снизу на задней панели стиральной машины.

- Прикрутите крепеж наливного шланга, как показано на рис. 2 и 3.

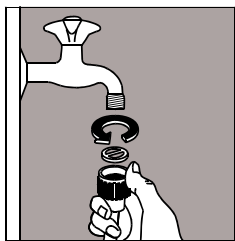

- Навинтите соединительную деталь шланга подачи воды на водопроводный кран, убедитесь, что прокладка установлена правильно.

- Откройте водопроводный кран.

Наливной шланг ни в коем случае нельзя надставлять. Если он слишком короткий, обратитесь в авторизованный сервисный центр.

### 3.6. Слив

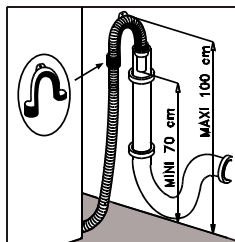

- Закрепите держатель шланга на сливном шланге

- Конец сливного шланга должен быть вставлен внутрь сливной трубы (или помещен в раковину) на высоте 70-100 см. Убедитесь в том, что шланг закреплен надежно.

Вы должны обеспечить забор воздуха на конце сливного шланга, чтобы избежать засасывания воды в обратном направлении.

**Важно:** сливной шланг ни в коем случае нельзя надставлять. Если он слишком короткий, обратитесь в авторизованный сервисный центр.

### 3.7. Электрическое подключение

Машина должна быть подключена к однофазной сети с номинальным напряжением 220-230 В.

Проверьте номинал предохранителя в цепи подключения: 10А при 230 В.

Машину ни в коем случае нельзя подключать через удлинитель или переходник.

Убедитесь в том, что заземление выполнено в соответствии с действующими правилами.

